

# ЭЛЕКТРИЧЕСКАЯ БЕГОВАЯ ДОРОЖКА ДЛЯ ДОМА

## PHANTOM 20

Инструкция по эксплуатации



Сохраните данную инструкцию для использования в будущем.

Внимательно изучите и следуйте всем инструкциям данного паспорта.



Благодарим Вас за приобретение беговой дорожки. Она позволит Вам правильно тренировать свои мышцы и улучшить свою физическую форму - и все это в привычной Вам обстановке, т.е. дома.

### **Гарантийные обязательства**

Производитель этой беговой дорожки подтверждает, что она была изготовлена из высококачественных материалов.

Условием соблюдения гарантии является правильная установка и эксплуатация в соответствии с инструкциями по эксплуатации. В случае неправильного использования и / или неправильной транспортировки гарантия может быть аннулирована.

Гарантия действует 1,5 года, начиная от даты покупки. Если тренажер, который Вы приобрели неисправен, пожалуйста, свяжитесь с нашей Сервисной Службой в течение гарантийного срока 12 месяцев от даты покупки. Гарантия распространяется на следующие части (входящие в комплект поставки): Каркас, кабель, электронные устройства, пенные элементы, колеса.

Гарантия не распространяется в случаях:

1. Механических повреждений;
2. Вмешательства неквалифицированных специалистов;
3. Нарушения условий эксплуатации.

Гарантия не распространяется на расходные материалы, части, снашиваемые в процессе эксплуатации (например: беговое полотно)

Устройство предназначено только для частного использования. Гарантия не распространяется в случае использования в коммерческих целях.

Запасные части можно заказать в случае необходимости в Сервисной Службе.

Пожалуйста, убедитесь, что у вас есть под рукой следующая информация при заказе запасных частей.

1. Инструкцию по эксплуатации
2. Номер модели (указан на обложке этой инструкции);
3. Описание приложений;
4. Серийный номер;
5. Подтверждение покупки с датой покупки.

Пожалуйста, не присылайте тренажер к нам без просьбы об этом нашей Сервисной службы.  
**Все расходы по доставке в Сервисную службу и из нее несет отправитель.**

## **Общие правила техники безопасности**

При проектировании и изготовлении данного тренажера большое внимание было уделено его безопасности. Тем не менее, и это очень важно, чтобы Вы строго придерживались следующих инструкций по безопасности. Мы не несем ответственность за несчастные случаи, которые имели место из-за игнорирования правил техники безопасности.

Для обеспечения Вашей безопасности и во избежание несчастных случаев, пожалуйста, тщательно и внимательно изучите инструкцию по безопасности, прежде чем использовать тренажер в первый раз.

- 1) Проконсультируйтесь с вашим лечащим врачом, прежде чем начать упражнения на этом тренажере. Если вы хотите тренироваться регулярно и часто, необходимо получить одобрение вашего врача. Это особенно важно для пользователей с проблемами со здоровьем.
- 2) Мы рекомендуем использовать тренажер инвалидами только тогда, когда присутствует квалифицированный уход и контроль.
- 3) При использовании тренажера рекомендуем надеть удобную одежду и, желательно, спортивную или аэробную обувь. Старайтесь не носить свободную одежду, которая может попасть в движущиеся части тренажера.
- 4) Если Вы плохо себя чувствуете или если вы чувствуете боль в суставах или мышцах, немедленно прекратите тренировку. В частности, следите, как ваш организм реагирует на программу тренировки. Головокружение является признаком того, что Вы работаете слишком интенсивно на беговой дорожке. При первых признаках головокружения, рекомендуем лечь на пол до тех пор, пока Вы не почувствуете себя лучше.
- 5) Убедитесь, что рядом нет детей, когда Вы тренируетесь на беговой дорожке. Кроме того, тренажер должен храниться в месте, недоступном для детей или домашних животных.
- 6) После установки тренажера в соответствии с инструкциями по эксплуатации, убедитесь, что все винты, болты и гайки правильно установлены и затянуты. Используйте только оригинальные комплектующие.
- 7) Не используйте тренажер, если он поврежден или неисправен.
- 8) Всегда устанавливайте тренажер на гладкую, чистую и прочную поверхность. Никогда не используйте его рядом с водой и убедитесь, что нет острых предметов в непосредственной близости от тренажера. Если необходимо, разместите под тренажером защитный коврик (не входит в комплект поставки), чтобы защитить ваш пол под тренажером, и обеспечьте свободное пространство не менее 0,5 м вокруг тренажера из соображений безопасности.
- 9) Будьте осторожны, не кладите Ваши руки и ноги вблизи движущихся частей. Не кладите никакие материалы в отверстия тренажера.
- 10) Используйте тренажер только для целей, указанных в инструкции по эксплуатации.

## СБОРКА

- Перед началом сборки беговой дорожки, внимательно ознакомьтесь с инструкцией по сборке, начиная со стр. 5. Мы также рекомендуем Вам просмотреть сборочный чертеж до начала сборки тренажера.
- Удалите все упаковочные материалы и разместите отдельные части на свободной поверхности. Это даст Вам общий обзор и упростит монтаж.
- Пожалуйста, обратите внимание, что всегда есть риск получения травмы при использовании инструментов. Будьте осторожны при сборке тренажера.
- Собирайте тренажер в соответствии со схематическими чертежами.
- Тренажер должен быть собран квалифицированным специалистом.

### Распаковка и Сборка

- Распакуйте упаковку.
- Проверьте наличие всех частей. Если какой-то части не хватает, свяжитесь с продавцом.

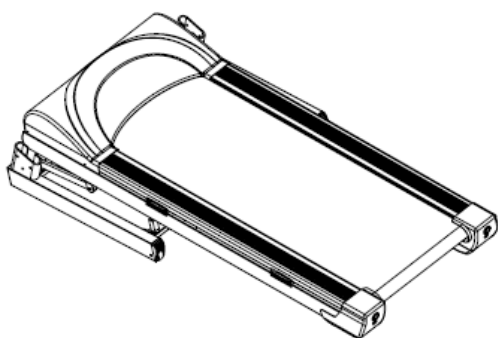

Основная рама и основание

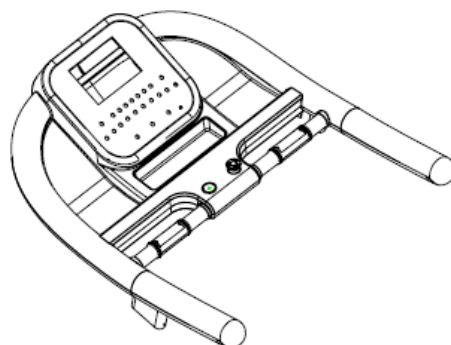

Консоль

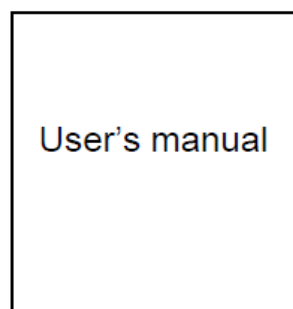
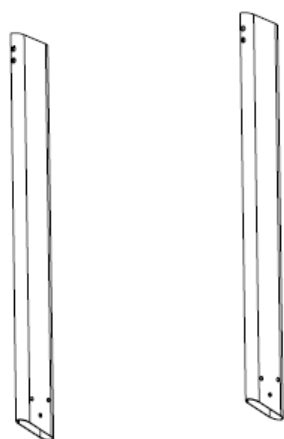

Левая стойка

Правая стойка

Паспорт (инструкция по эксплуатации)

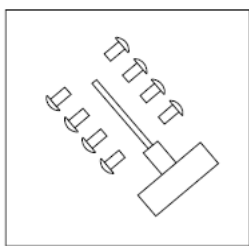

Набор инструментов



Смазка для беговой деки



Ключ безопасности

### Набор инструментов



Шестигранный винт с неполной резьбой  
(M8\*50) 4 шт

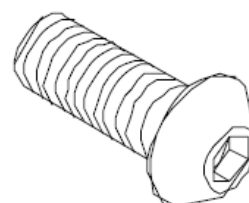

Шестигранный винт с полной резьбой  
(M8\*15) 10 шт

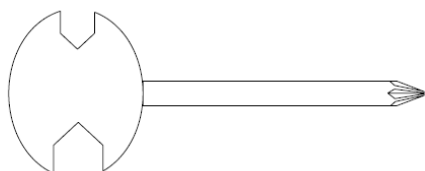

Крестообразный шестигранный  
ключ 1 шт.

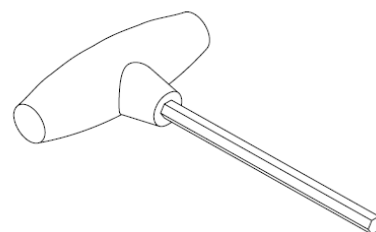

Шестигранный ключ Т-образный 1 шт.

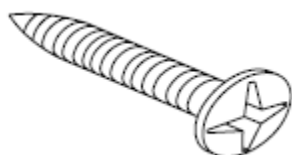

Крестовой саморез  
(ST4\*16) 4шт.

## ОСНОВНЫЕ ЧАСТИ БЕГОВОЙ ДОРОЖКИ

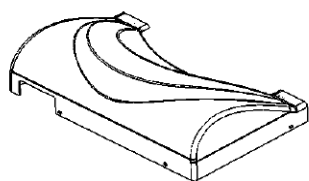

Крышка двигателя

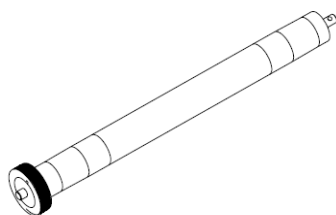

Передний ролик

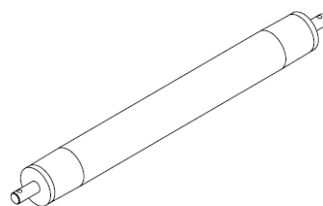

Задний ролик

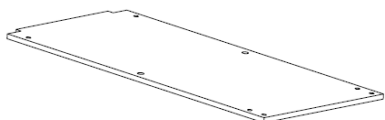

Беговая дека

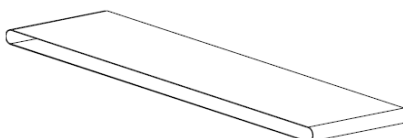

Беговое полотно



Боковая рейка



Декоративная рейка

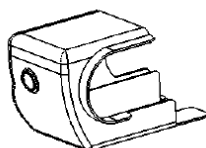

Задняя крышка (левая)

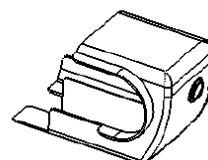

Задняя крышка (правая)

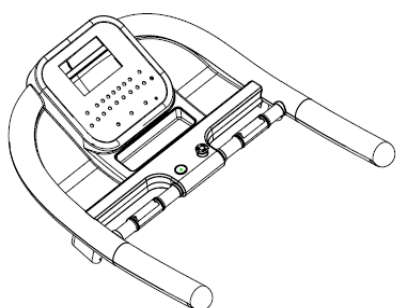

Консоль

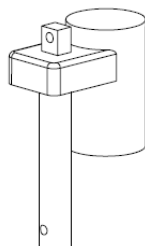

Двигатель наклона

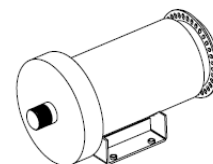

Двигатель

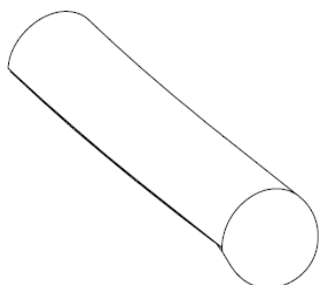

PU рукоятка

## СХЕМА СБОРКИ

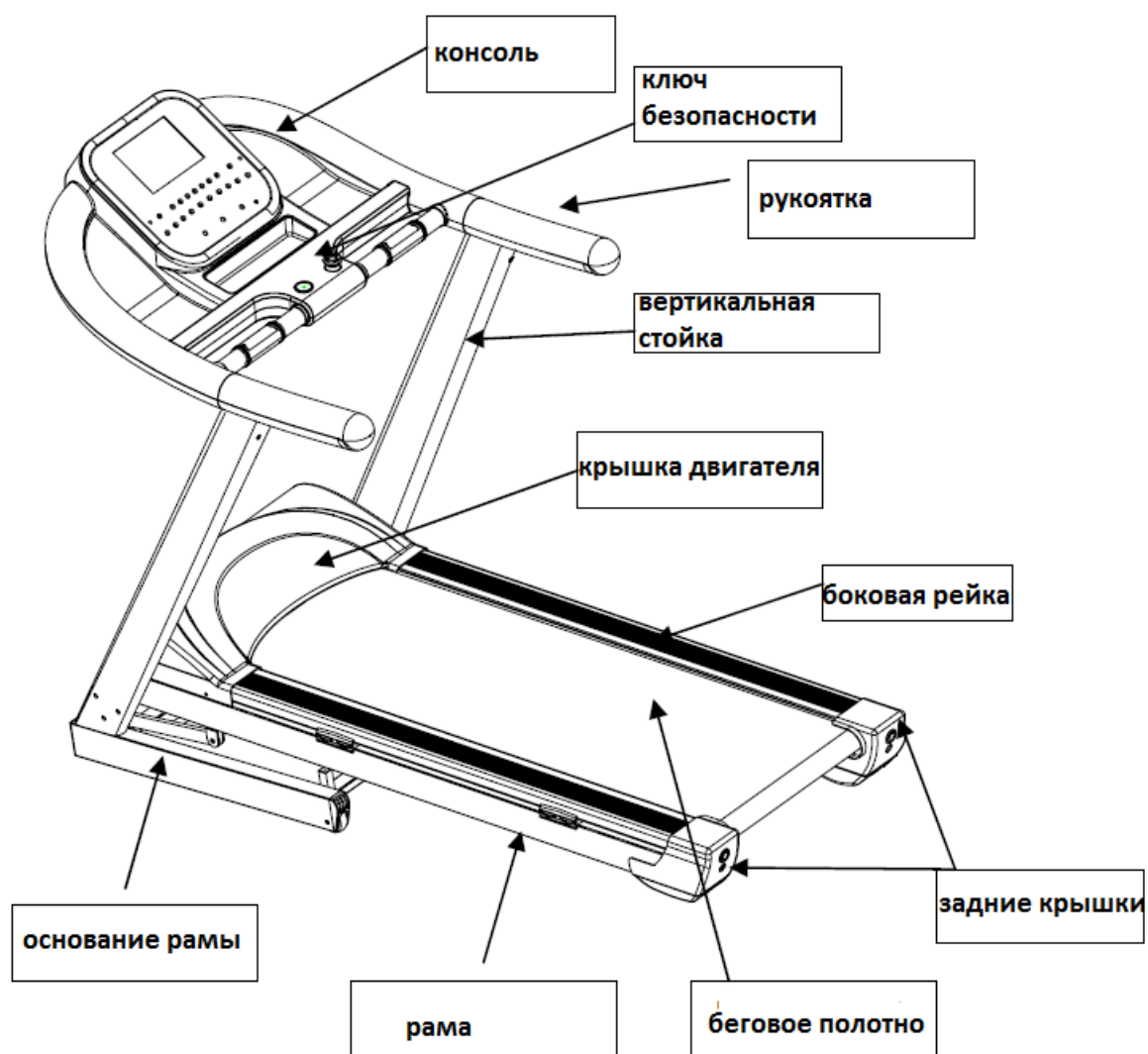

## **Внимание! При сборке тренажера необходимо выполнить следующие требования:**

- 1. Проверить наличие смазки на беговой поверхности деки (доски).**
- 2. Выполнить регулировку и, если необходимо, натяжение бегового полотна.**
- 3. Подключение к электросети производить через 3- 4 часа после сборки тренажера.**

**Для правильного выполнения пунктов 1 и 2 обратитесь к разделу «Обслуживание Беговой Дорожки» данной инструкции.**

**Шаг 1:** Извлеките тренажер из упаковки и положите на ровный пол. Винтами М8 \* 20 10шт прикрепите правую и левую стойку к раме. Во время сборки правой стойки, протяните сигнальный провод через стойку от основной рамы к консоли.

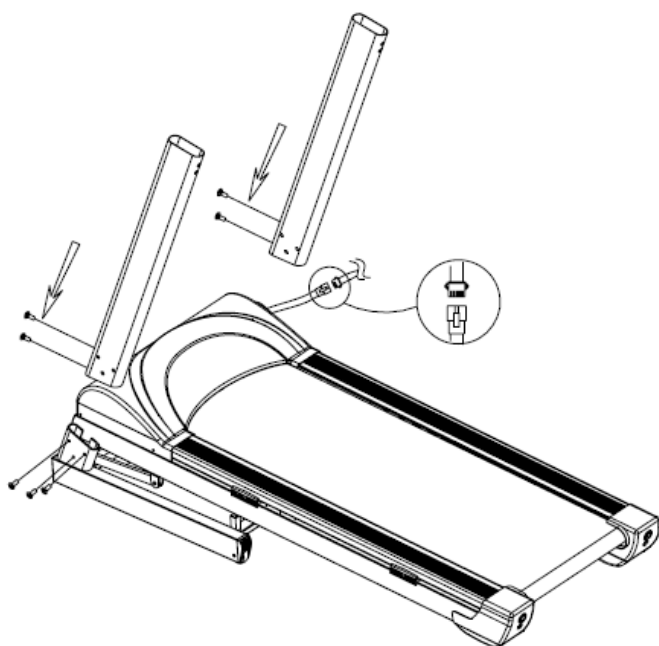

**Шаг 2:** Шестью винтами М8 \* 20, прикрепите консоль к вертикальным стойкам.



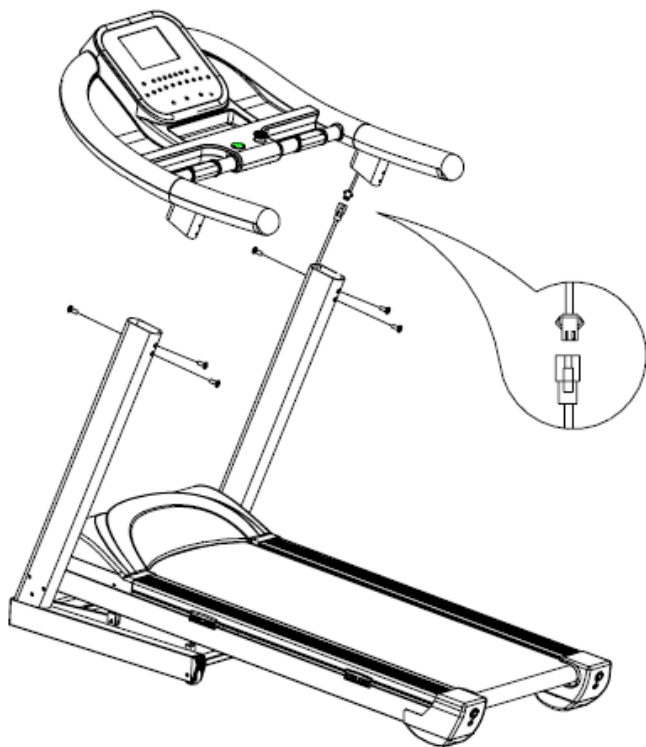

**Шаг 3:** Тщательно закрутите все болты для безопасной работы тренажера. Сборка окончена.



## УСТАНОВКА БЕГОВОЙ ДОРОЖКИ

### СКЛАДЫВАНИЕ БЕГОВОЙ ДОРОЖКИ

1. Установите угол наклона бегового полотна в нулевое положение, отключите тренажер от электросети.
2. Поднимите основную раму, пока она не станет параллельна вертикальной стойке, и цилиндр зафиксирует это положение.
3. Внимание: убедитесь, что положение основной рамы зафиксировано.

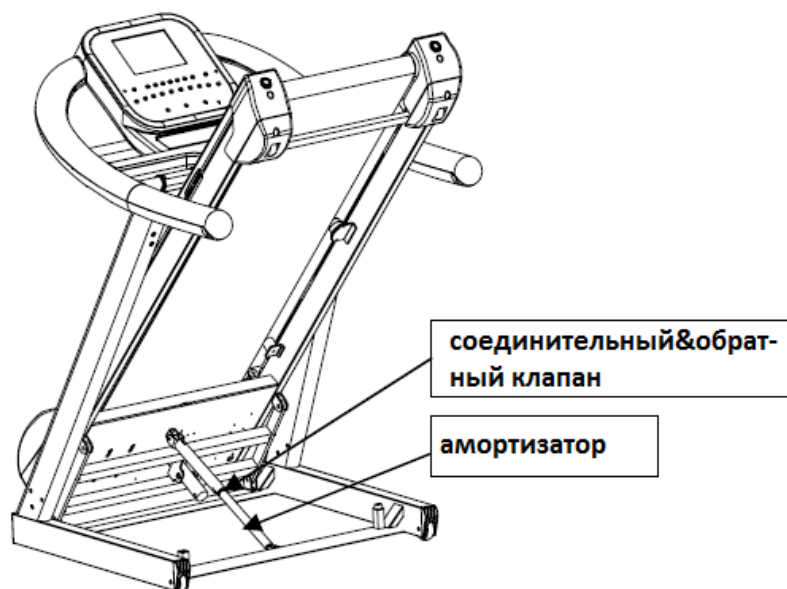

### РАСКЛАДЫВАНИЕ БЕГОВОЙ ДОРОЖКИ

1. Убедитесь, что поверхность ровная и расстояние до источника питания 1 м.
2. Положите обе руки на рукоятки, нажмите ногой на среднюю часть цилиндра, чтобы разблокировать механизм. Двумя руками слегка потяните край основной рамы вниз. Как только основная рама опустится на расстояние 1 м от пола, дальше она будет опускаться самостоятельно.

### ПЕРЕМЕЩЕНИЕ БЕГОВОЙ ДОРОЖКИ

1. Перед передвижением дорожки убедитесь, что она выключена.
2. Убедитесь, что вилка вынута из розетки.
3. Убедитесь, что рама сложена.
4. Беговая дорожка может быть удобно и безопасно перемещена по дому в сложенном положении с помощью транспортировочных роликов. Крепко держите рукоятки тренажера обеими руками, потяните к себе беговую дорожку, наклоните на 30-40 градусов, пока она не станет на колесики, а затем медленно переместите.

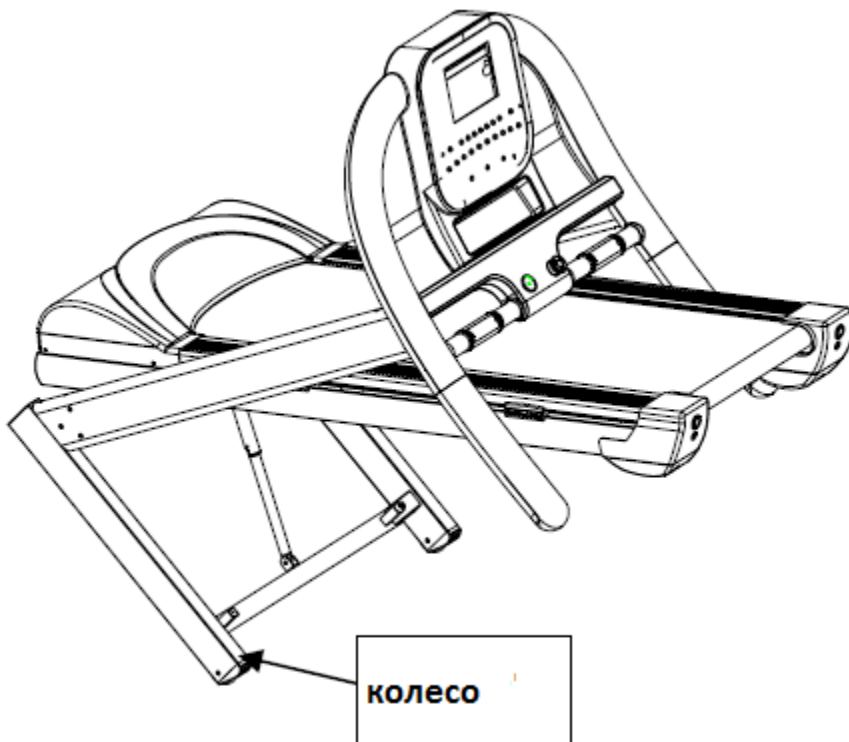

## СПЕЦИАЛЬНЫЕ МЕРЫ БЕЗОПАСНОСТИ

### Включение питания:

- Выберите место в доступной близости к электрической розетке .
- Обязательно подключите устройство к розетке с заземлением цепи, никакая другая техника не должна быть подключена в эту же розетку. Не рекомендуется использовать удлинители.
- Неправильно заземленный тренажер может вызвать риск поражения электрическим током. Попросите квалифицированного электрика проверить розетку в случае, если Вы не знаете, надлежащим ли образом она заземлена. Если сетевая вилка не подходит к Вашей розетке, не меняйте её самостоятельно. Обратитесь к квалифицированному специалисту.
- Колебания напряжения в сети могут вывести из строя беговую дорожку. Во избежание поломок беговая дорожка должна включаться через стабилизатор напряжения (в комплект тренажёра не входит).
- Данный тренажер предназначен для подключения к электросети с номинальным напряжением ~220 - ~ 240V.

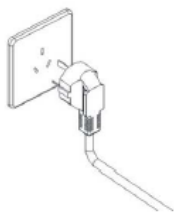

- Держите шнур питания вдали от транспортировочных роликов. Не допускайте попадание шнура питания под беговое полотно. Не используйте беговую дорожку с поврежденным или изношенным шнуром питания.
- Отключите беговую дорожку от сети перед чисткой или ремонтными работами. Обслуживание должно проводиться только специалистами сервисной службы, если иное не предусмотрено производителем.

**Игнорирование этих инструкций, автоматически аннулирует гарантию.**

- Проверяйте беговую дорожку перед каждым использованием, чтобы убедиться, что каждая ее часть находится в исправном состоянии.
- Не используйте беговую дорожку на открытом воздухе, в гараже или под открытым навесом. Не эксплуатируйте и не оставляйте беговую дорожку в местах высокой влажности и под воздействием прямых солнечных лучей.
- Никогда не оставляйте беговую дорожку включенной в электросеть без присмотра.
- Убедитесь, что беговое полотно всегда натянуто и отцентрировано. Сначала запустите беговую дорожку, и только потом становитесь на уже движущееся полотно.

**Начало работы**

- Чтобы начать тренировку по любой программе, после установки, пользователь должен нажать кнопку "START";
- Если пользователь нажимает кнопку "STOP" во время тренировки, то тренажер перейдет в режим паузы;
- Если пользователь нажимает кнопку "STOP" во время тренировки дважды, тренировка закончится и тренажер вернется в начальное состояние;
- Кнопки быстрого запуска, кнопки «Наклон» кнопки «Скорость» и кнопка «Старт» работают только во время тренировки, и не функционируют в момент установки данных;
- Кнопки выбора программ работают только на этапе ввода данных тренировки. Клавиши выбора программы предназначены для выбора программы и используются только на этапе ввода данных тренировки. Во время тренировки клавиши выбора программ не используются.
- Пульсометры считывают показания частоты пульса, если пользователь приложит к ним ладони;
- Отключение ключа безопасности от консоли приводит к немедленной остановке беговой дорожки.

# ИНСТРУКЦИЯ ПО ИСПОЛЬЗОВАНИЮ

## Компьютер

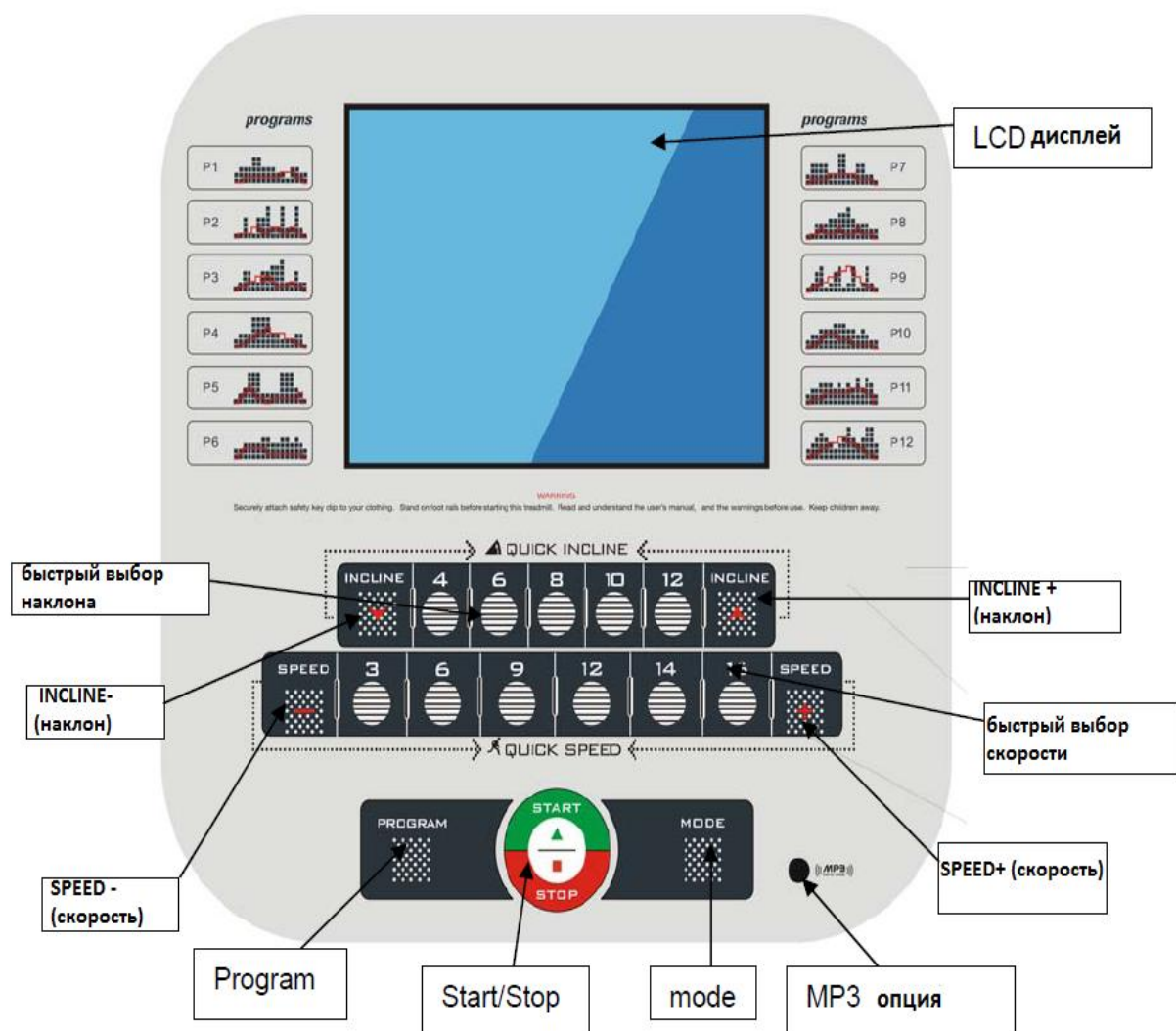



### • LCD-дисплей

На дисплее отображается расстояние, время, скорость, калории, пульс, FAT (тест содержания жира), вид бега, беговой маршрут.

### Назначение кнопок

1. Кнопка "PROG" - кнопка программ, с помощью нее пользователь может выбрать желаемую программу тренировки; в дорожке установлены программы P1-P12; и программа по тестированию содержания жиров в организме (FAT).
2. Кнопка "MODE" - кнопка режима, выполняет две функции: когда беговая дорожка находится в режиме ожидания, можно выбрать установленный вариант, в программе P0 можно выбрать TIME COUNT DOWN (обратный отсчет времени)---DISTANCE COUNT DOWN (обратный отсчет расстояния)---CALORIES COUNT DOWN (обратный расчет калорий)--- TIME COUNT (подсчет времени); в программах P1 – P 12 обратный отсчет времени идет от 30 мин, нажмите эту кнопку, чтобы вернуться назад; в программе FAT, можно выбрать тестирование содержания жира в организме.
3. Кнопка "START " (СТАРТ) - запуск дорожки из режима ожидания на минимальной скорости.

4. Кнопка "STOP" (СТОП) выполняет две функции: остановка движения полотна, и сброс информации об ошибке.
5. Кнопка "+" - кнопка увеличения скорости: когда беговая дорожка стоит или включена функция FAT, эта кнопка используется для изменения параметров; когда беговая дорожка работает, эта кнопка используется для увеличения скорости.
6. Кнопка "-" - кнопка снижения скорости: когда беговая дорожка находится в режиме ожидания или включена функция FAT, эта кнопка используется для изменения параметров; когда беговая дорожка работает, эта кнопка используется для снижения скорости.
7. "QUICK SPEED": 7 клавиш быстрой установки скорости: пользователь может выбрать скорость 3;6;9;12;14;16 км/ч нажатием соответствующей кнопки.
8.  " кнопка уменьшения наклона бегового полотна.
9.  " кнопка увеличения наклона бегового полотна.
10. "QUICK INCLINE": 7 клавиш быстрого выбора угла наклона дорожки, пользователь может выбрать угол наклона 4;6;8;10;12% нажатием соответствующей кнопки.

### **Ключ безопасности**

Извлеките ключ безопасности, LED дисплей покажет "E XX", раздастся звуковой сигнал продолжительностью 0.5 сек с повторением каждые 2 сек, беговая дорожка сразу остановится. Звук не прекратится, пока ключ безопасности не будет вставлен на место. После чего, происходит перезагрузка беговой дорожки и сброс ранее установленных параметров.

### **MP3**

Эта функция является дополнительной опцией.

### **• Порядок работы**

1. Вставьте вилку в электросеть, включите беговую дорожку, и прозвучит предупредительный сигнал.
2. Поместите ключ безопасности на консоль беговой дорожке, компьютер покажет 2 сек, и все данные прошлой тренировки будут удалены. Беговая дорожка будет находиться в программе P0.
3. Нажмите кнопку "PROG" для выбора: P0 ~ P12 и программы FAT.
4. P0 - это программа пользователя, нажмите кнопку "MODE", чтобы выбрать один из четырех режимов следующим образом: скорость и наклон могут быть установлены пользователем, если они не заданы, стандартная скорость 1.0 км/ч, угол наклона бегового полотна составляет 0%.

**Режим 1:** режим отсчета времени: замеряются время, расстояние и затраченные калории.

**Режим 2:** режим обратного отсчета времени: индикатор "TIME" покажет значение времени, нажмите "+" или "-" для настройки времени, диапазон времени 5-99 мин., стандартное время 30:00 мин.

**Режим 3:** режим обратного отсчета расстояния: индикатор расстояния покажет значение этого показателя, нажмите "+" или "-" для регулировки расстояния, диапазон расстояния 1.0-99.0 км, стандартная скорость 1.0 км.

**Режим 4:** режим обратного отсчета калорий: индикатор покажет значение показателя, нажмите "+" или "-" для регулировки величины калорий, диапазон калории 20-990 кал, стандартный шаг 50 кал.

А) P1-P12 заданные программы, они используются только в режиме обратного отсчета времени, окно покажет набор параметров, нажимайте "+" или "-" для настройки параметров, нажмите кнопку "MODE", вернуться к стандартным параметрам: диапазон 5-99 мин, время 30:00 мин..



В) FAT является программой тестирования содержания жиров в организме.

4. Нажмите кнопку "START" ; начнется обратный отсчет времени 5 секунд, и двигатель начинает работать.

А) Нажмите "+" или "-" или кнопки быстрого запуска, чтобы отрегулировать скорость.

В) В программах P1-P12 скорость и наклон могут быть выбраны в диапазоне от 1 до 16 и от 0 до 15 соответственно. Каждая тренировка разделена на равные части в соответствии с заданным временем, для каждой такой части изменяется скорость и наклон дорожки, и такой набор величин скорости и углов наклона дорожки может быть использован только в этой программе. Когда эта программа закончится, раздастся предупреждающий звуковой сигнал, продолжительностью 3 сек., и двигатель остановится.

С) Когда двигатель работает, нажмите кнопку "START", двигатель остановится. При следующем запуске все предыдущие показатели и настройки будут отображены.

5. В программах P0-P12 программу, нажмите "  " или "  " или кнопки быстрого наклона бегового полотна, чтобы отрегулировать угол наклона дорожки.
6. Извлеките ключ безопасности, LCD дисплей покажет "E ----", раздастся звуковой сигнал, и двигатель беговой дорожки сразу остановится.
7. Электронная система постоянно контролирует работу беговой дорожки, если есть неисправность, то беговая дорожка моментально останавливается, и компьютер показывает код ошибки.
8. Когда компьютер покажет код ошибки, нажмите клавишу "STOP", эта информация будет удалена с дисплея.
9. ФУНКЦИЯ BODY FAT (содержание жиров в организме)

Когда беговая дорожка находится в режиме ожидания, нажмите "PROG" для выбора режима "FAT" и войдите в эту функцию.

Левое окно дисплея "DIS / CAL" отображает набор параметров, нажмите кнопку "MODE", чтобы выбрать номер параметра. Правое окно "PULSE" отображает значение выбранного параметра, нажимайте "+", "-" для установки данных.

А) Пол, 1 (мужской), 2 (женский). Если на дисплее отображается 1, это значит, что Вы выбрали пол "Мужской". Стартовое значение – Мужской.

В) Возраст, диапазон 10-100 лет, начальное значение 25 лет.

С) Рост, диапазон 100-199см, начальное значение 170см;

Д) Вес, диапазон 20-150кг, начальное значение 70кг;

Е) Индекс массы тела. Когда вы закончите ввода значений параметров для определения содержания жиров и войдете в режим проведения теста, положите обе ладони на пульсометры и подождите 8 секунд, затем дисплей покажет Ваш индекс массы тела.



## Описание программ

	P1		P2		P3		P4		P5		P6	
	Скорость	Наклон	Скорость	Наклон	Скорость	Наклон	Скорость	Наклон	Скорость	Наклон	Скорость	Наклон
Шаг 1	3.0	0	1.0	0	1.0	0	3.0	0	2.0	0	4.0	0
Шаг 2	5.0	0	2.0	1	4.0	1	6.0	1	4.0	2	4.0	1
Шаг 3	5.0	1	7.0	2	9.0	2	6.0	2	6.0	4	5.0	3
Шаг 4	5.0	1	2.0	2	9.0	3	6.0	3	12.0	6	5.0	4
Шаг 5	10.0	1	2.0	3	4.0	4	12.0	4	12.0	4	6.0	4
Шаг 6	10.0	1	7.0	3	4.0	5	12.0	5	12.0	2	6.0	3
Шаг 7	5.0	2	7.0	2	8.0	4	12.0	6	3.0	1	8.0	3
Шаг 8	5.0	2	12.0	2	8.0	5	12.0	7	3.0	0	8.0	1
Шаг 9	5.0	2	4.0	3	10.0	4	6.0	6	3.0	1	6.0	2
Шаг 10	3.0	2	4.0	3	10.0	2	6.0	6	3.0	1	6.0	1
Шаг 11	3.0	3	12.0	2	12.0	1	3.0	5	12.0	2	8.0	2
Шаг 12	2.0	3	4.0	2	4.0	2	3.0	4	12.0	2	8.0	1
Шаг 13	5.0	3	4.0	3	4.0	3	3.0	3	12.0	2	6.0	2
Шаг 14	5.0	2	12.0	2	8.0	2	5.0	2	6.0	2	9.0	1
Шаг 15	3.0	2	4.0	2	4.0	1	5.0	1	4.0	3	6.0	2
Шаг 16	3.0	0	2.0	0	4.0	0	2.0	0	2.0	0	3.0	0

	P7		P8		P9		P10		P11		P12	
	Скорость	Наклон	Скорость	Наклон	Скорость	Наклон	Скорость	Наклон	Скорость	Наклон	Скорость	Наклон
Шаг 1	4.0	0	2.0	0	2.0	0	4.0	0	4.0	0	4.0	0
Шаг 2	7.0	1	2.0	1	4.0	1	5.0	1	5.0	2	6.0	1
Шаг 3	7.0	1	6.0	2	8.0	2	6.0	2	6.0	2	8.0	1
Шаг 4	9.0	2	6.0	4	10.0	3	7.0	4	7.0	2	10.0	3
Шаг 5	9.0	2	6.0	2	2.0	4	8.0	6	9.0	3	8.0	3
Шаг 6	4.0	3	8.0	1	4.0	5	9.0	6	9.0	3	6.0	5
Шаг 7	4.0	3	9.0	2	8.0	6	10.0	6	6.0	3	4.0	5
Шаг 8	12.0	4	10.0	4	10.0	7	11.0	4	9.0	4	6.0	7
Шаг 9	12.0	4	11.0	2	2.0	8	10.0	4	6.0	4	8.0	7
Шаг 10	4.0	3	12.0	1	4.0	9	9.0	4	9.0	4	12.0	5
Шаг 11	4.0	3	9.0	2	10.0	8	8.0	2	6.0	5	8.0	5
Шаг 12	8.0	2	5.0	4	2.0	6	6.0	2	10.0	5	6.0	3
Шаг 13	8.0	2	5.0	2	4.0	4	7.0	2	6.0	5	8.0	3
Шаг 14	4.0	1	5.0	1	10.0	2	5.0	1	10.0	4	12.0	1
Шаг 15	4.0	1	3.0	2	4.0	1	4.0	1	7.0	4	12.0	1
Шаг 16	2.0	0	3.0	0	2.0	0	4.0	0	3.0	0	6.0	0



## Устранение неисправностей

Неисправность	Возможные причины	Действия по устранению
Беговая дорожка не работает	a. не подсоединена к источнику питания	Включить в розетку
	b. ключ безопасности не вставлен	Вставить ключ безопасности в монитор
	c. Трансформатор не в порядке	Проверить трансформатор
	d. Сгорели провода	Проверить комплект проводов
Внезапная остановка	a. Выпал ключ безопасности	Вставьте ключ безопасности на место
	b. Проблемы с электронной системой	Обратитесь в послепродажный сервис
Не работают кнопки	a. Основные кнопки не работают	Замените кнопку
	b. Все кнопки не работают	- замените мягкую клавиатуру - замените накладку консоли - замените консоль

## СООБЩЕНИЯ ОБ ОШИБКАХ И ИХ УСТРАНЕНИЕ

Ошибка	Причина	Как ее устранить
E01	Плохое соединение между консолью и блоком управления	Беговая дорожка не может работать и не включается. Компьютер показывает ошибку E1, и издает предупреждающий сигнал. Причина : плохое соединение между консолью и блоком управления. Проверьте провода, в случае необходимости замените их.
E02	Проблема с проводами, подсоединяющими двигатель	Беговая дорожка не может работать и не включается. Компьютер показывает ошибку E2, и издает предупреждающий сигнал 9 раз. Проверьте провода двигателя и если наличие плохого запаха от блока управления, если запах присутствует, замените блок управления.
E03	Нет сигнала скорости: электричество к двигателю подается, но нет информации о скорости более, чем 3 сек.	Беговая дорожка не может работать и не включается. Компьютер показывает ошибку E2, и издает предупреждающий сигнал 9 раз. Если сигнала нет более 3 сек., проверьте разъем датчика. Убедитесь, что он в порядке, в противном случае замените его на новый.

E04	Не тестируется наклон дорожки	<p>Проверьте провода и разъем двигателя подъема.</p> <p>Проверьте провода двигателя.</p> <p>После проверки, нажмите кнопку наклона на блоке управления, пройдет самотестирование, и дорожка может опять использоваться.</p>
E05	Слишком большая сила тока: когда беговая дорожка работает, блок управления тестирует силу тока, большую, чем стандартная на +6А в течение 3 сек.	<p>Беговая дорожка не может работать и не включается. Компьютер показывает ошибку E5, другая информация не отображается и раздается предупреждающий сигнал 9 раз. Остановите дорожку, если она вернется в нормальное состояние, можете опять ее использовать.</p> <p>Действия: Сила тока слишком большая, это самозащита системы. Либо что-то застряло так, что двигатель не может работать. Перезапустите дорожку.</p> <p>Кроме того, проверьте, нет ли постороннего шума и запаха во время работы двигателя, если нужно, замените двигатель. Или проверьте блок управления, при наличии запаха, замените его. Или проверьте напряжение в сети, дорожка будет работать при правильном напряжении.</p>
E06	Неправильное напряжение	<p>Беговая дорожка не может работать и не включается. Компьютер показывает ошибку E5, другая информация не отображается и раздается предупреждающий сигнал 9 раз. Остановите дорожку, если она вернется в нормальное состояние, можете опять ее использовать.</p> <p>Действия: проверьте меньше ли 50% напряжение, чем нормальное. Проверьте, нет ли плохого запаха от блока управления, и если он присутствует, замените блок управления. Проверьте провода двигателя.</p>
E09	Не работает наклон	<p>Проверьте провода двигателя наклона и разъемы. Проверьте провода двигателя. После проверки нажмите кнопку наклона на блоке управления, тестирование будет проведено, дорожку можно использовать.</p>

## **ОБСЛУЖИВАНИЕ БЕГОВОЙ ДОРОЖКИ**

Правильное обслуживание является очень важным для обеспечения безотказной работы беговой дорожки. Неправильная эксплуатация может привести к повреждению беговой дорожки или сократить срок ее службы.

Все части беговой дорожки должны регулярно проверяться и подтягиваться все соединения. Изношенные части должны быть немедленно заменены.

### **Натяжение бегового полотна:**

Возможно, Вам придется регулировать натяжение бегового полотна в течение первых нескольких недель использования. Все беговые полотна должным образом установлены на заводе-производителе. Но оно может немного растянуться или сдвинуться от центра в процессе использования. Растяжение полотна – это нормальное явление в период пользования беговой дорожкой.

Если Вам кажется, что беговое полотно как будто соскальзывает, когда Вы ставите на него ногу во время запуска дорожки, возможно, Вам нужно увеличить натяжение бегового полотна.

Для увеличения натяжение бегового полотна:

1. Вставьте 8 мм гаечным ключ в левый болт натяжения полотна. Поверните ключ по часовой стрелке на 1 / 4 оборота, чтобы сместить задний вал и увеличить натяжение бегового полотна.
2. Повторите шаг 1 для правого болта натяжения полотна. Вы должны быть уверены, что для обоих болтов сделали одинаковое количество поворотов, чтобы угол заднего вала остался в том же положении относительно рамы.
3. Повторите действия 1 и 2, пока проскальзывание не устранился.
4. Будьте осторожны, чтобы не натянуть полотно слишком сильно, поскольку вы можете создать чрезмерное давление на подшипники переднего и заднего валов. Излишне натянутое беговое полотно может привести к повреждению подшипников, а это приведет к стуку на переднем и заднем валах.

**Для уменьшения натяжения бегового полотна поверните оба болта против часовой стрелки на одинаковое количество оборотов.**

### **Центрирование бегового полотна:**

Когда Вы бежите, Вы можете отталкиваться одной ногой с большей силой, чем другой ногой. Сила отклонения зависит от усилия, которая одна нога передает на другую ногу. Это может привести к тому, что полотно сдвигается от центра. Это отклонение является нормальным, но беговое полотно должно находиться по центру беговой деки, когда никто на нем не стоит. Если беговое полотно остается отклоненным от центра после остановки, Вам необходимо отцентрировать беговое полотно вручную.

Запустите беговую дорожку без пользователя, нажмите кнопку "FAST", пока беговое полотно достигнет скорости 6 км/ч.

1. Наблюдайте, не отклоняется ли беговое полотно вправо или влево от беговой деки.
  - Если отклоняется влево, используя ключ, поверните левый болт регулировки по часовой стрелке на 1 / 4 оборота и правый болт регулировки против часовой стрелки на 1 / 4 оборота.

- Если отклоняется вправо, поверните правый болт регулировки по часовой стрелке на 1 / 4 оборота и левый болт регулировки против часовой стрелке на 1 / 4 оборота.
  - Если полотно все еще не по центру, повторите шаги, пока оно не будет размещено по центру.
2. После того, как беговое полотно будет отцентрировано, увеличьте скорость до 16 км/ч и убедитесь, что оно движется равномерно. При необходимости повторите описанные выше шаги.

Если сделанные мероприятия не помогают устранить отклонение бегового полотна от центра, возможно, Вам нужно увеличить натяжение бегового полотна.

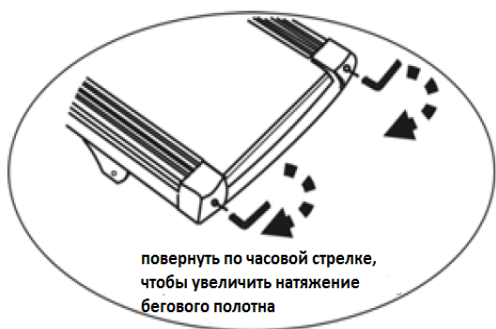

### **СМАЗКА**

Рекомендуется регулярно проверять смазку в беговой дорожке, в целях обеспечения ее оптимальной работы. Как правило, беговую дорожку нужно проверять на наличие смазки при сборке тренажера и смазывать через каждые 3 месяца работы тренажера. Для проверки наличия смазки на деке (доске) нужно поднять одну из сторон бегового полотна дорожки и прощупать поверхность беговой доски, предварительно ослабив регулировочные болты заднего вала. Если на руках останутся жирные следы, то смазка не требуется.

В случае сухой поверхности необходимо нанести смазку согласно инструкции.

Используйте только силиконовые смазки, поставляемые в комплекте с тренажером.

### **Нанесение смазки на беговую деку (доску):**

Ослабьте регулировочные болты заднего вала для беспрепятственного доступа к беговой деке (доске).

- Приподнимите полотно с одной стороны и, удерживая его, наносите смазку равномерным слоем волнообразно по всей длине беговой деки (доски) от переднего вала до заднего вала. Повторите эту процедуру с противоположной стороны. С каждой стороны наносите смазку таким образом, что бы она не выступала за края бегового полотна.
- Выполните натяжение и регулировку бегового полотна.

### **ХРАНЕНИЕ:**

Храните Вашу беговую дорожку в чистом и сухом помещении. Обеспечьте отключение беговой дорожки от источника электропитания.

## Важные замечания

- Настоящее устройство соответствует действующим стандартам безопасности. Тренажер подходит только для домашнего использования. Любое другое использование недопустимо и, возможно, даже опасно. Мы не несем ответственность за убытки, которые могут быть получены в результате ненадлежащего использования.
- Пожалуйста, обратитесь к своему лечащему врачу перед началом тренировки, чтобы выяснить, находитесь ли Вы в подходящей физической форме для тренировок на беговой дорожке. Диагноз врача должен быть основой для схемы ваших тренировок. Неправильная или чрезмерная нагрузка может быть вредна для вашего здоровья.

### *Россия*

*115201, г. Москва,*

*Каширский проезд д.17, ст. 9,*

*Тел/Факс: +7(495) 276-2887,*

*Тел: +7(915) 165-6551,*

*e-mail: [btn-moscow@mail.ru](mailto:btn-moscow@mail.ru)*

*web: [www.euro-fit.ru](http://www.euro-fit.ru)*

### *Украина*

*04114, г. Киев,*

*ул. Полупанова д. 14,*

*Тел/Факс: +380(44) 461-8849,*

*e-mail: [eurofit.ua@ukr.net](mailto:eurofit.ua@ukr.net)*

*web: [www.eurofit.ua](http://www.eurofit.ua)*

*web: [www.sporthit.com.ua](http://www.sporthit.com.ua)*