



# РУКОВОДСТВО ПОЛЬЗОВАТЕЛЯ

Внимательно прочитайте инструкцию перед использованием тренажёра

## Spirit Fitness LW1000



*SPIRIT Fitness*

*SPIRIT Fitness*

*SPIRIT Fitness*

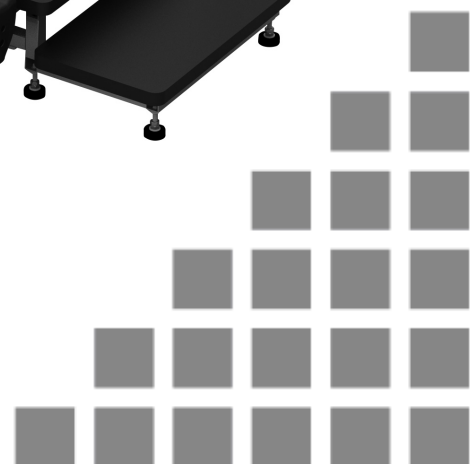



## *Инструкция по технике безопасности*

Благодарим Вас за выбор нашей марки Spirit Fitness! Все тренажёры проходят тщательную предпродажную подготовку, но, к сожалению, иногда бывают неполадки в работе. В случае возникновения проблем, позвоните в сервисную службу.

Ваша беговая дорожка была разработана для максимально безопасного использования тренажёра, но перед его использованием следует соблюдать ряд правил для правильного использования.

**Предупреждение!** Для предотвращения рисков возникновения пожара или получения удара током, после использования беговой дорожки не забывайте отключать питание, а так же перед началом сервисных работ или очистке.

- Прочтите пользовательскую инструкцию и всю сопроводительную литературу и следуйте всем приведённым указаниям и рекомендациям перед использованием беговой дорожки.
- Если во время занятия на тренажёре вы почувствуете, какие либо недомогания, проблемы с дыханием, тошноту, головокружение или просто ухудшение самочувствия. Немедленно прекратите тренировку и обратитесь к врачу
- Никогда не оставляйте подключённую к сети беговую дорожку без присмотра. Отключите дорожку после окончания тренировки и перед заменой частей.
- Никогда не используйте беговую дорожку, если она имеет повреждённый кабель питания или вилку, если она не работает корректно или если она была повреждена или подвергалась воздействию воды.
- Не тяните за кабель питания, чтобы подвинуть беговую дорожку, не используйте кабель в качестве ручки. Держите его вдали от горячих поверхностей и открытого пламени.
- Спортивное оборудование должно быть установлено на ровной поверхности. Не используйте беговую дорожку на улице и около воды.
- Держите детей и домашних животных вдали от используемого тренажёра.
- Люди с ограниченными возможностями должны получить медицинское разрешение на занятие на данном тренажёре и заниматься на нем исключительно под наблюдением.
- Не засовывайте руки или ноги под беговую дорожку. Всегда держите руки или ноги в стороне от подвижных частей тренажёра, когда другие используют его.
- Никогда не поворачивайтесь на беговой дорожке, если надет поддерживающий пояс. Всегда постепенно снижайте скорость перед прекращением тренировки.
- Для отключения тренажёра из сети, предварительно отключите все запущенные функции.
- Используйте беговую дорожку строго по назначению и в соответствии с данной инструкцией.
- Перед тренировкой разогревайтесь в течение 5-10 минут, а после выполняйте заминку. Это правило позволит вашему сердечному ритму постепенно повышаться и понижаться в ходе тренировки, и поможет предотвратить боль в мышцах.
- Никогда не задерживайте дыхание в ходе тренировки. Дыхание должно продолжаться с нормальной скоростью в соответствии с уровнем выполняемой тренировки.
- Не спеша начинайте Вашу тренировку и плавно повышайте скорость и дистанцию.
- Всегда одевайте комфортную одежду для тренировки и специальную обувь. Не одевайте свободную одежду, т.к. это может привести к её попаданию в подвижные части тренажёра.
- Не ходите или бегайте на беговой дорожке босиком или не в спортивной обуви.
- Будьте аккуратны при поднятии или перемещении беговой дорожки, чтобы не повредить спину. Всегда соблюдайте правильную технику.
- Если кабель питания был повреждён, он должен быть заменён изготовителем, сервисным или квалифицированным специалистом чтобы избежать опасности.

## **Предупреждение:**

- Люди с ограниченными физическими возможностями обязательно должны проконсультироваться с врачом перед использованием беговой дорожки.
- Каждый пользователь беговой дорожки должен быть полностью проинструктирован и должен понимать все правила эксплуатации и меры безопасности.
- Убедитесь, что перед тренировкой на одежде был плотно закреплён ключ экстренного торможения. Также, при необходимости использования безопасного сиденья убедитесь в надёжности его крепления и выставите поручни на необходимый уровень.
- Перед началом тренировки, просим провести разминку и растяжку, чтобы подготовить мышцы к тренировке.
- Людей с ограниченными возможностями никогда не оставляйте без присмотра на тренажёре.
- Начинать тренировку с минимальной скорости, постепенно доводя его до подходящего для вас уровня.
- Если вы почувствовали недомогания или проблемы с дыханием, немедленно остановите тренировку.
- Вставать на беговую дорожку во время движения нельзя! Перед тем как ступить на неё, она должна находиться в состоянии покоя.
- Тот, кто первый раз приступает к использованию данной беговой дорожки, должен быть предварительно подробно ознакомлен с правилами использования безопасного сиденья и передней поддерживающей стойки с поясом.
- Любое повреждение (появление разболтанности, трещины) у безопасного сиденья или стойки должны быть заменены уполномоченным лицом.

## ***Внимание! Всегда следите за безопасностью в ходе тренировки!***

- (I) Функции и назначение данного тренажёра:
- Для людей с ортопедическими и неврологическими проблемами и для пожилых людей для занятия дома.
  - Для укрепления мышц ног с помощью регулярных тренировок продолжительных по времени или на скорости.
  - Благодаря наличию безопасного сиденья, пользователь сможет воспользоваться им, как только почувствует слабость и не сможет продолжить тренировку. Также беговая дорожка оснащена ключом экстренной остановки.
  - Сиденье и передняя стойка могут быть удалены, для использования как обычную беговую дорожку.
  - Использование данной беговой дорожки требует рекомендации специалистов, таких как терапевт, которые смогут помочь провести оптимальную тренировку для людей после инсульта, люди со спастичностью, с параличом или переломом ног, для укрепления тонуса мышц и физического состояния в целом.
- (II) Комплектующие и аксессуары:
- Протектор на деке, для бегового полотна
  - Консоль управления с ключом экстренной остановки и поддерживающая стойка
  - Передний/Левый/Правый поручень с экстренным прерыванием тренировки
  - Подвесное сиденье безопасности (Устанавливается при необходимости)
  - Передняя стойка с ремнём безопасности (Устанавливается опционально)
  - Дополнительная ступень (Опционально)
  - Кабель питания
  - Пользовательская инструкция



**(III) Спецификация:**

Габариты: 196см(Д)х97см(Ш)х113/86/133см(В)(высота поручня/нижняя точка/верхняя точка)

Беговое полотно: 1275мм x 510мм (д x ш)

Двигатель: 2.0л.с. двигатель переменного тока

Диапазон скоростей: 0.2-8.0 Км/ч увеличивается по 0.1 Км/ч

Дека: 25мм

Номинальная мощность: **AC 230V / 7A**

Максимальный вес пользователя: 150кг макс.

1. Консоль управления с  
ключом экстренной  
остановки

2. Передний/Левый/Правый  
поручень с экстренным  
отключением

4. Передняя стойка с ремнём  
безопасности

3. Подвесное сиденье безопасности

5. Дополнительная ступень

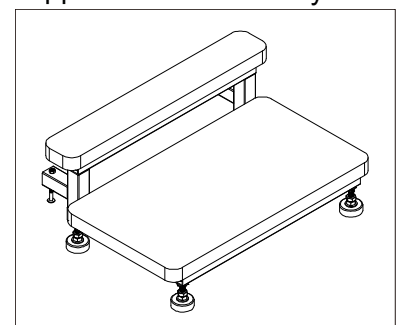
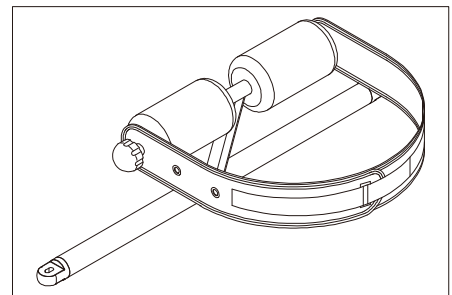
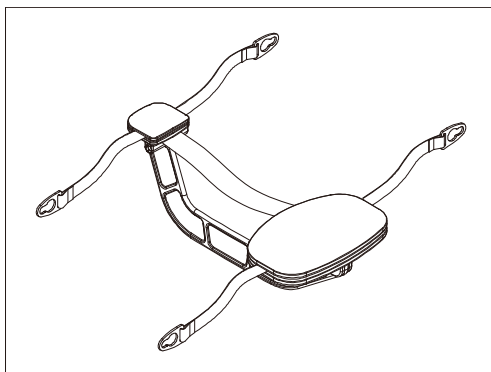

**Комплект**

для сборки

**Шаг 1**

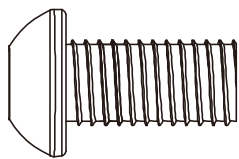

#107- 3/8" × 3/4" болт (8шт.)

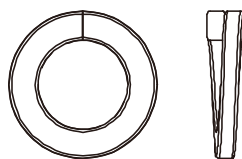

#109- 3/8"  
Разомкнутая шайба (8 шт.)

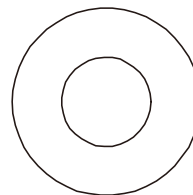

#108- Ø3/8" × Ø21 × 2.0T  
Плоская шайба (8 шт.)

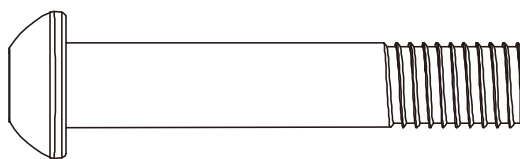

#106- 3/8" × 2" болт (8 шт.)

**Шаг 2**

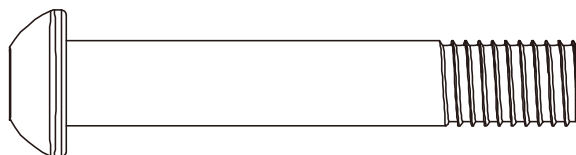

#110- 3/8" × 2-1/4" болт (2 шт.)

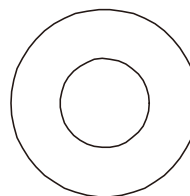

#108- Ø3/8" × Ø 21 × 2.0T  
Плоская шайба (2 шт.)

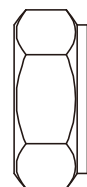

#111- Ø3/8" × 7T  
Контргайка (2 шт.)

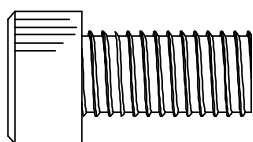

#118- 5/16" × 3/4" Болт (2 шт.)



#132- Ø8 × 1.5T  
Разомкнутая шайба (2 шт.)

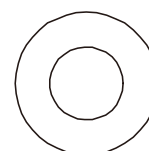

#133- Ø5/16" × Ø16 × 1.5T  
Плоская шайба (2 шт.)

## Инструменты

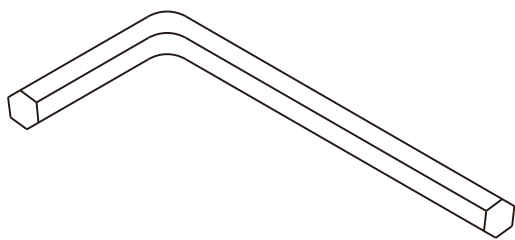

#134- M5\_L Шестигранный ключ (1 шт.)

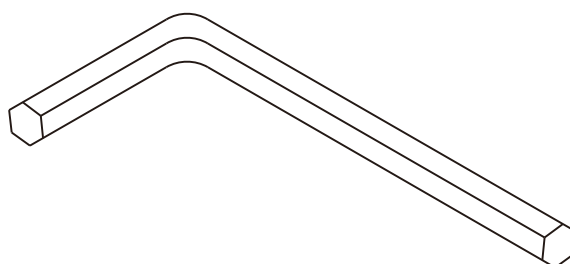

#135- M6\_L Шестигранный ключ (1 шт.)

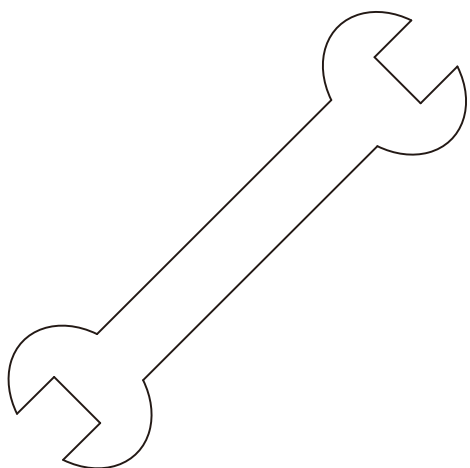

#136- 13/14m/m\_Гаечный ключ (1 шт.)

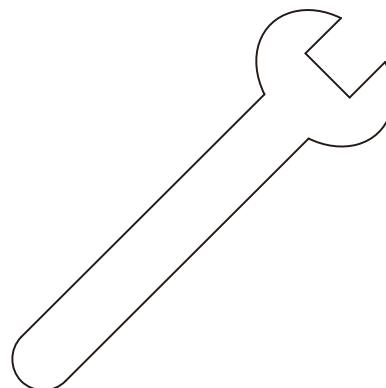

#148- 10m/m\_Гаечный ключ (1 шт.)

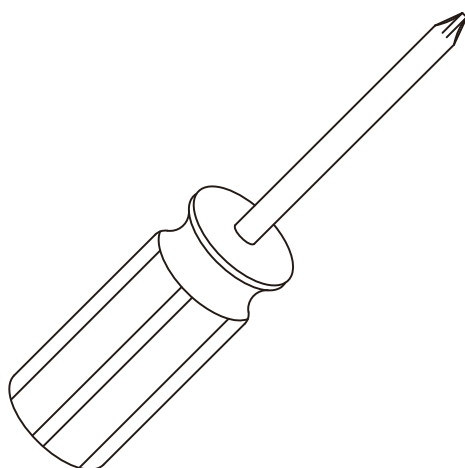

#147- Отвёртка (1 шт.)

## Инструкция по сборке

### Шаг 1.

Обратимся к рис. ниже для сборки левого поручня (3), основной рамы (1) и правого поручня (2). Сначала установите левый поручень (3) к деке на основной раме (1). С помощью гаечного ключа (134), закрепите болт (106, 4 шт.) с помощью гаечного ключа (135) затяните болт (107, 4 шт.), шайбу (109, 4 шт.) и шайбу (108, 4 шт.), пропустив их через нижнюю часть левого поручня (3) Закрепите его на деке основной рамы (1). Повторите те же действия, с другой стороны закрепив правый поручень (2) к деке (1).

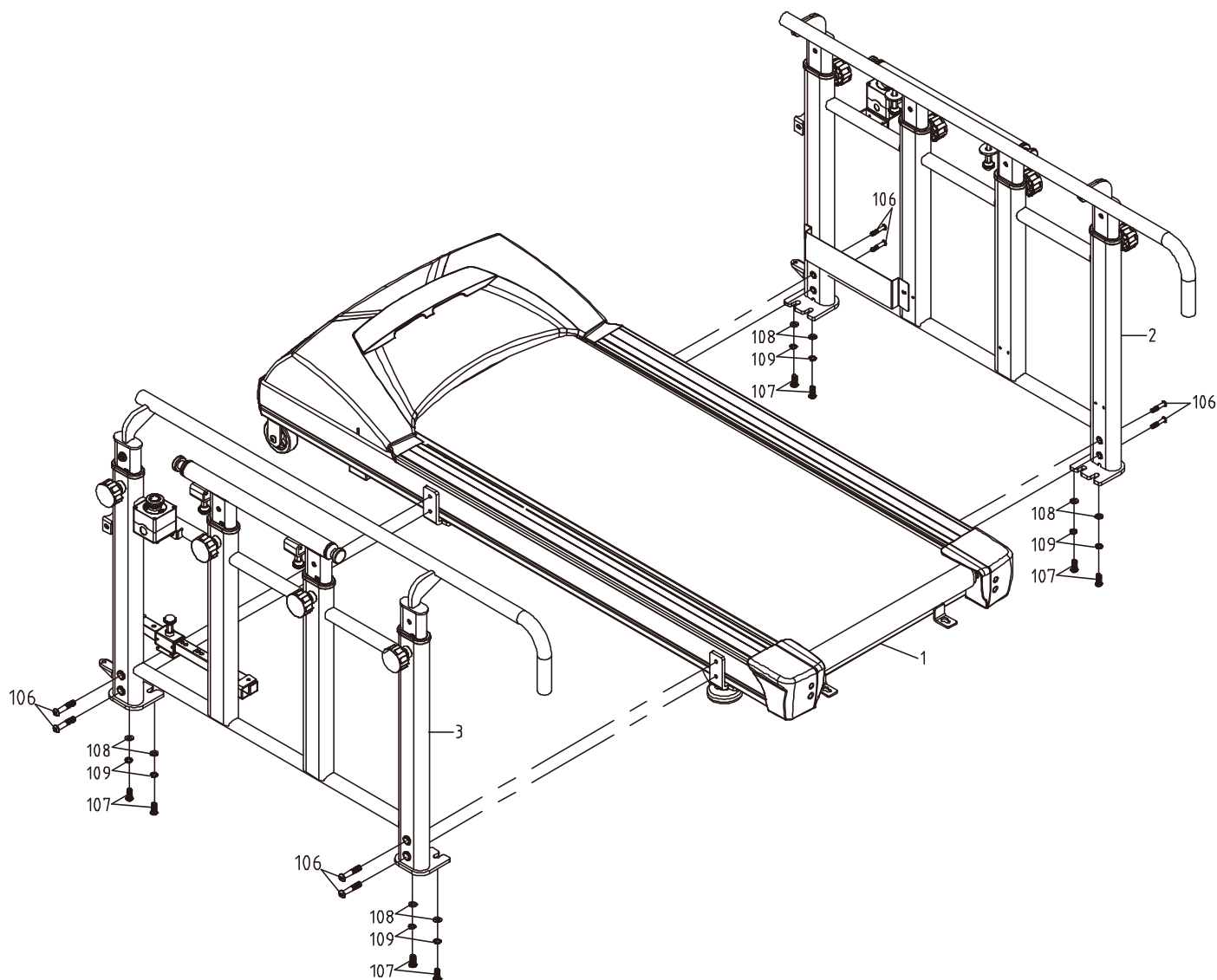

## Шаг 2.

Обратитесь к рисунку, чтобы правильно соединить кабели питания А и В, С и D, Е и F, а так же G и H.

Воспользуйтесь шестигранным ключом (135) и гаечным ключом (136) чтобы установить переднюю стойку (6) затянув болт (110, 2шт.), плоскую шайбу (108, 2шт.), контргайку (111, 2шт.) пропустив его через переднюю стойку (6) и через основу левого и правого поручня (2/3). Используйте шестигранный ключ (135) чтобы затянуть болт (118, 2шт.), разомкнутую шайбу (132, 2шт.) и плоскую шайбу (133, 2шт.) пропустив их через нижнюю часть передней стойки (6).

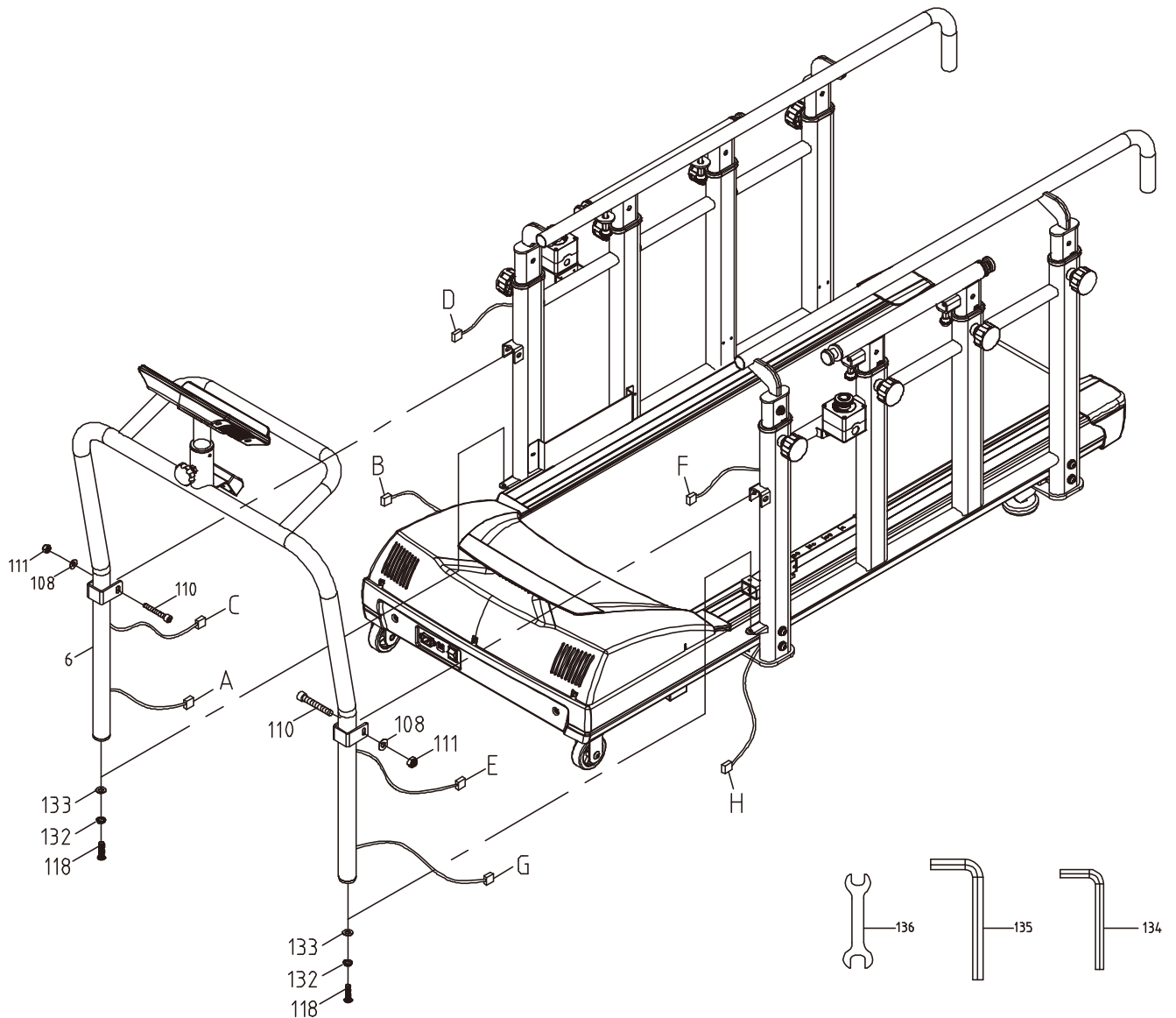

### Шаг 3.

Обратитесь к рисунку ниже, чтобы установить передний поручень (7), безопасное сиденье (50), дополнительную ступень (8).

Передний поручень (7): Потяните ручку блокировки (51), которая находится под трубкой, на которой закрепляется безопасное сиденье (11, 12) соответственно, закрепите на основании поручней передний поручень (7). Проверьте крепление фиксатора.

Безопасное сиденье (50): 4 замка на тросах безопасного сиденья должны быть закреплены на трубе под поручнями (11, 12).

Дополнительная ступень (8): винты на нижней части дополнительной ступени могут быть закреплены в кольцах в нижней части рамы (1) для обеспечения жёсткости.

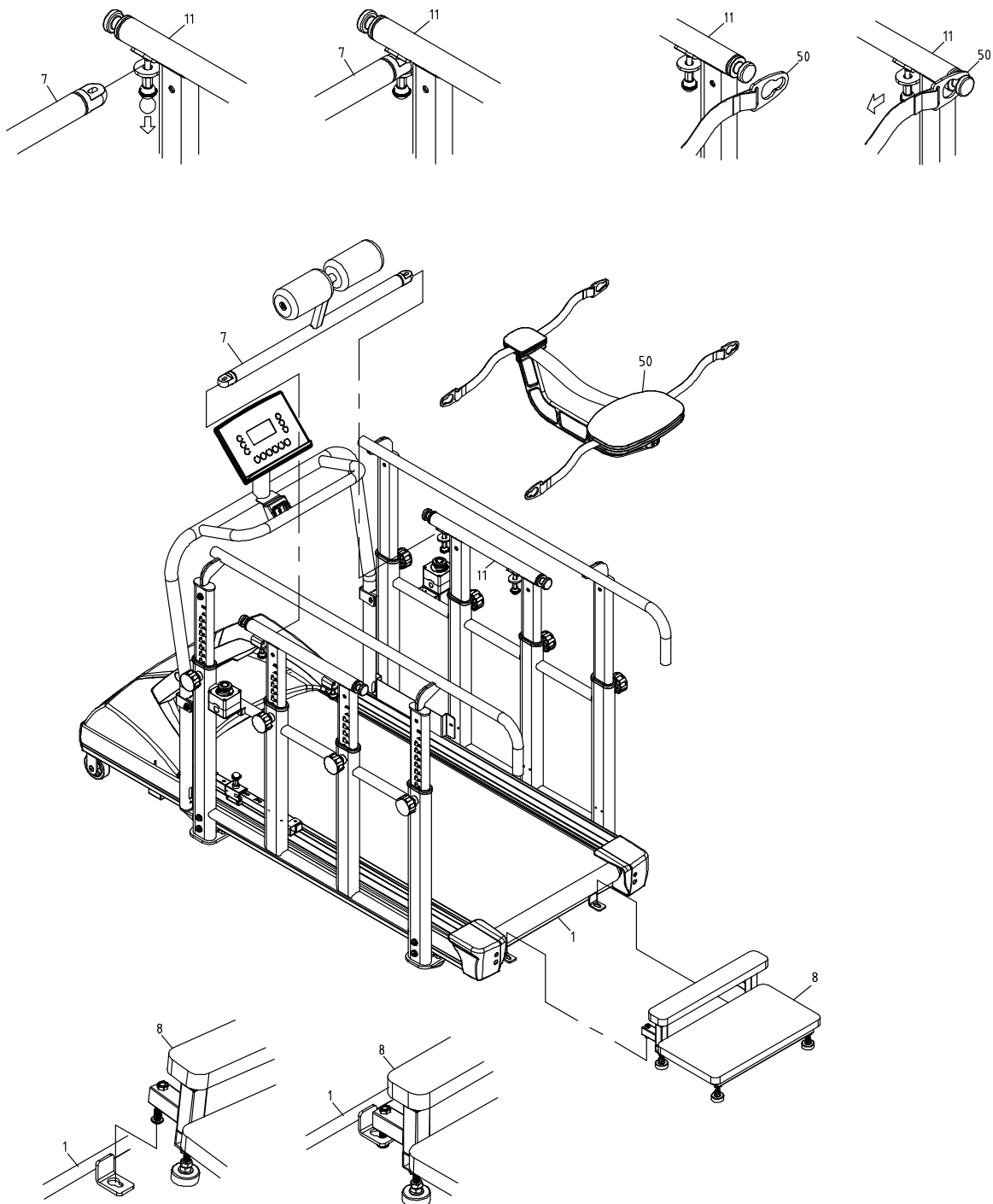

## Правила использования

### Чтобы начать использование

- Во-первых, убедитесь, что плотно закрепили ключ экстренного прекращения работы на себе, перед началом тренировки. При необходимости использования безопасного сиденья, убедитесь в правильности его установки.



### Исходное изображение

- После подключения питания все сегменты LCD дисплея начнут светиться, отображая версию ПО, метрическую систему и время. Каждое значение будет отображаться в течение 2-х секунд. Затем беговая дорожка будет готова к использованию, находясь в режиме " S ".

### Окно сообщений

Нажмите клавишу ENTER чтобы выбрать желаемый параметр: сканирование, время, скорость, дистанция, калории в целом (SCAN, TIME, SPEED, DIST, CAL rolling in order).

- Сканирование (SCAN): Каждый параметр будет отображаться в течение 6 секунд по очереди.
- Время (TIME): с 0:00 до 99:59.
- Скорость (SPEED): 0.2 Km/h ~8.0 Km/h.
- Дистанция (DIST): от 0.00 до 99.99 Km.
- Калории (CAL): Количество израсходованных калорий в ходе тренировок. Максимальное значение 999.9 кал.
- Стоп (STOP): При нажатии клавиши STOP в окне сообщений будет сообщение о том, что бегун в данное время остановился.



### Функциональные клавиши

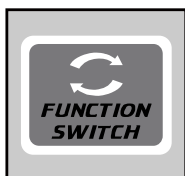

**FUNCTION SWITCH:** Это комбинированная клавиша для выбора режима тренировок полностью автоматический **full-auto A** (ик датчик не используется) или полуавтоматический **semi-auto S** (ик датчик используется).



**ENTER:** Это также клавиша объединившая в себе несколько функций.

- Выбор значения настроек.
- Переключение данных.
- Остановка полотна (дисплей отобразит STOP), Нажмите и удерживайте данную клавишу в течение 3-х секунд для перезапуска программных параметров и для возврата в программное меню.

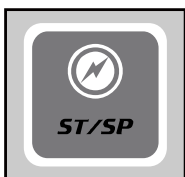

**ST/SP:** Это так же комбинированная клавиша. Нажимая клавишу "ST/SP" для начала или остановки тренировки.

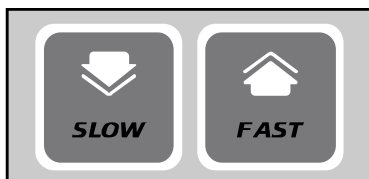

**FAST:** Нажимайте клавишу «FAST» для увеличения скорости 0.1 Km/h.

**SLOW:** Нажимайте клавишу «SLOW» для снижения скорости 0.1 Km/h.





#### **ИК сенсор D/E:**

##### **Бег**

**Полуавтоматический (S)** режим, значение сектора **D 25** см или сектора **E 30** см расстояние, пройденное на беговом полотне.

**Автоматический (A)** режим, значение скорости составляет 8Км/ч.

#### **ИК сенсор B/C:**

##### **Спортивная ходьба**

**Полуавтоматический (S)** режим, значение сектора **B 15** см или сектора **C 20** см расстояние, пройденное на беговом полотне.

**Автоматический (A)** режим, значение скорости составляет 6Км/ч.

#### **ИК сенсор 0/A:**

##### **Ходьба**

**Полуавтоматический (S)** режим, значение сектора **0 5** см или сектор **A 10** см расстояние, пройденное на беговом полотне.

**Автоматический (A)** режим, значение скорости составляет 3Км/ч

**Ключ экстренного прекращения работы:** Поместите его в разъем для включения консоли и удалите его, для отключения. В случае опасности, удаление ключа, остановит тренировку.

### **Настройка тренировки**

#### **Полуавтоматический режим:**

Экран загорится синим сразу после включения питания, и отразит версию программного обеспечения (e.g. 1.0) и затем экран отразит суммарное пройденное расстояние в км/ч и суммарное время тренировки.

#### **Полуавтоматический режим тренировок (инфракрасный датчик используется)**

Беговое полотно начнёт движение, как только пользователь прервёт отражённый сигнал датчика. Как только нога покинет область ИК-датчика, сработает отсчёт длины шага, в соответствии с выбранным положением от 0 до A~E. Как только будет достигнуто заданное значение, полотно остановится, а на экране загорится оповещение, что пройден 1 шаг.

**Шаг 1:** После включения беговой дорожки, будет предложено выбрать режим тренировок, выберите полуавтоматический режим тренировок (на экране загорится литера S).



**Шаг 2:** Нажав клавишу ENTER, Вы подтвердите выбор режима. Затем, на экране будет отображено S\_A. Используйте клавиши справа, чтобы выбрать область работы ИК-датчика : 0, A, B, C, D или E. Соответственно на экране будет отражаться: S\_0, S\_A, S\_B, S\_C, S\_D, S\_E в соответствии с вашим выбором.



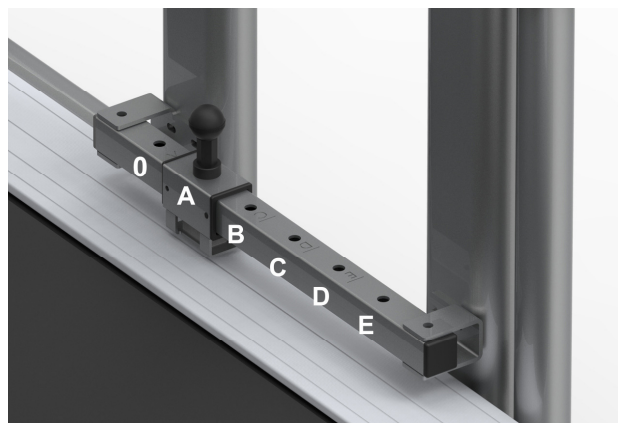

**Шаг 3:** Нажав ENTER после задания области работы, на экране будет отражена надпись **0:00** для задания времени тренировки. Для увеличения значения нажимайте клавишу FAST и для уменьшения SLOW. Интервал для задания времени от **0:00~99:00**. После того как на экране будет отражено желаемая продолжительность тренировки, нажмите ENTER для подтверждения. (Если временное значение оставите **0:00**, то будет просто отражаться отсчёт продолжительности тренировки).



**Шаг 4:** После настроек времени, на экране появится сообщение **S\_00**. Данный шаг дублирует настройки работы ИК-датчика. Нажимая клавиши FAST и SLOW, можете регулировать значение. Возможный интервал задания данного параметра **S\_00~S999**, нажмите ENTER для задания параметра.



**Шаг 5:** Нажмите клавишу ST/SP для начала тренировки. На экране пройдёт отсчёт 3, 2, 1 перед началом.

#### *Автоматический режим:*

Экран загорится синим сразу после включения питания, и отразит версию программного обеспечения (e.g. 1.0) и затем экран отразит суммарное пройденное расстояние в км/ч и суммарное время тренировки. В данном режиме ИК-датчик не используется.

**Шаг 1:** После включения беговой дорожки, будет предложено выбрать режим тренировок, выберите автоматический режим тренировки (на экране загорится литера А).



**Шаг 2:** Нажмите клавишу ST/SP для начала тренировки. На экране пройдёт отсчёт 3, 2, 1 перед началом.

**Шаг 3:** Если 2 шаг был пропущен, литера А будет продолжать мерцать на экране. Нажмите клавишу ENTER для начала настройки Времени тренировки с **0:00**. Используйте клавиши FAST и SLOW. Временной интервал **0:00~99:00** и нажмите клавишу ENTER. (Если временное значение оставите **0:00**, то будет просто отражаться отсчёт продолжительности тренировки).



**Шаг 4:** Следующим этапом настройки тренировки является настройка дистанции **0.00**, DIST, и К с **0.00** будут мерцать. Настраиваемый интервал - **0.00~99.90**. Литера К обозначает метрическую систему. Нажмите ENTER для ввода.



**Шаг 5:** Последний настраиваемый параметр **0.0**- калории. Чтобы задать желаемый расход калорий за тренировку используйте клавиши FAST и SLOW. Задаваемый интервал **0.0~999.0**. Нажмите клавишу ST/SP для начала тренировки.



### ***Как использовать ключ экстренного прекращения тренировки, кнопку экстренной остановки (сборку от безопасных поручней) и безопасное сиденье.***

- Плотно закрепите клипсу на пользователе так, чтобы шнур был вытянут, но не слишком сильно натянут. Когда вы почувствуете усталость и начнёте терять темп и удаляться от основной стойки, клипса должна выдернуться и дорожка прекратит работу.
- Если тренеру понадобится прервать тренировку, нужно всего лишь нажать на кнопку экстренного прекращения работы тренажёра с левой/правой стороны.
- На тренажёре установлена передняя стойка с поясом которая не даст пользователю отклоняться вперёд или вправо/влево и позволит поддерживать правильное положение для тренировки.
- Когда пользователь начнёт ощущать дискомфорт в ходе тренировки или начнёт терять равновесие, сиденье безопасности, может стать отличной альтернативой для остановки бегового полотна, сидя на сиденье с помощью ключа экстренной остановки, можете выключить тренажёр. Находясь в сиденье пользователь может отдохнуть или подождать помощи наблюдателя.

### ***Выключение беговой дорожки:***

Когда экран в течение 30 минут не будет использоваться, то он автоматически выключится (перейдёт в спящий режим) и тренажёр прекратит использование большинства ресурсов, за исключением только системы обнаружения ключа безопасности и выключателя. Когда переключатель или ключ активирован, беговая дорожка возобновит свою работу. Так как в спящем режиме потребляемая мощность очень мала, так что беговую дорожку можно оставлять включённой. Однако, удаление ключа безопасности или отключение клавиши питания один из простейших способов выключить беговую дорожку.

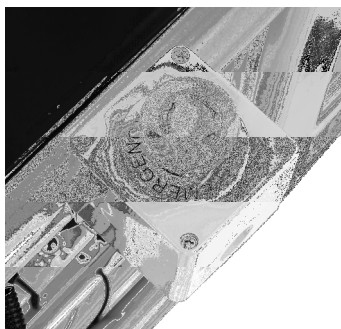

### ***Использование экстренной кнопки и повторный запуск:***

Когда потребуются экстренная остановка, нажмите на красную кнопку. Для возобновления тренировки, Вам необходимо повернуть красную кнопку по часовой стрелке (так как указано на самой кнопке) пока не сработает пружина и кнопка не вернётся в исходное положение. Перезайдите в настройки тренировки для возобновления работы.

### *Установка и демонтаж ступеньки:*

Для установки, поместите левый и правый болты в отверстия чтобы закрепить ступень. Для того, чтобы отсоединить деталь, подвиньте ступень вперёд и освободите болт из паза.

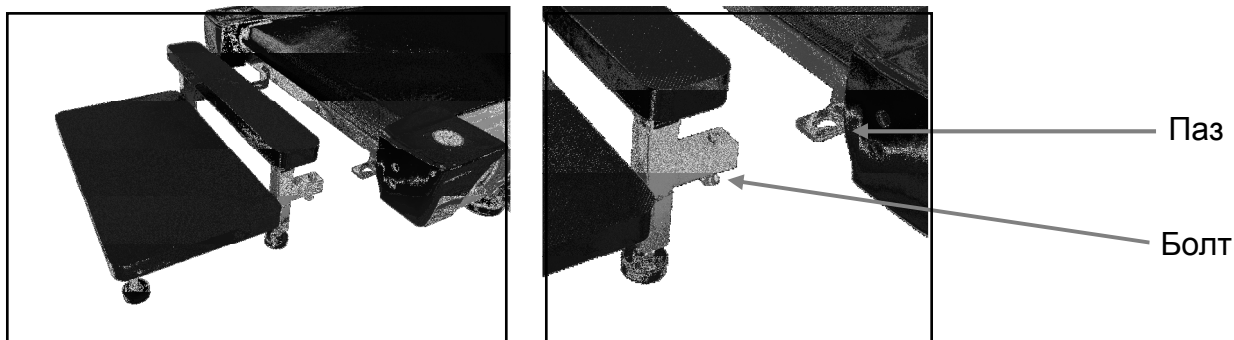

### ■ Как воспользоваться беговой дорожкой после инвалидного кресла

Придвиньте кресло вплотную к задней части беговой дорожки и закрепите колеса так, чтобы избежать несчастного случая. Твёрдо ухватитесь за поручни и с помощью ступеньки поднимитесь на беговую дорожку. Закрепив поддерживающий пояс, Вы сможете начать тренировку.

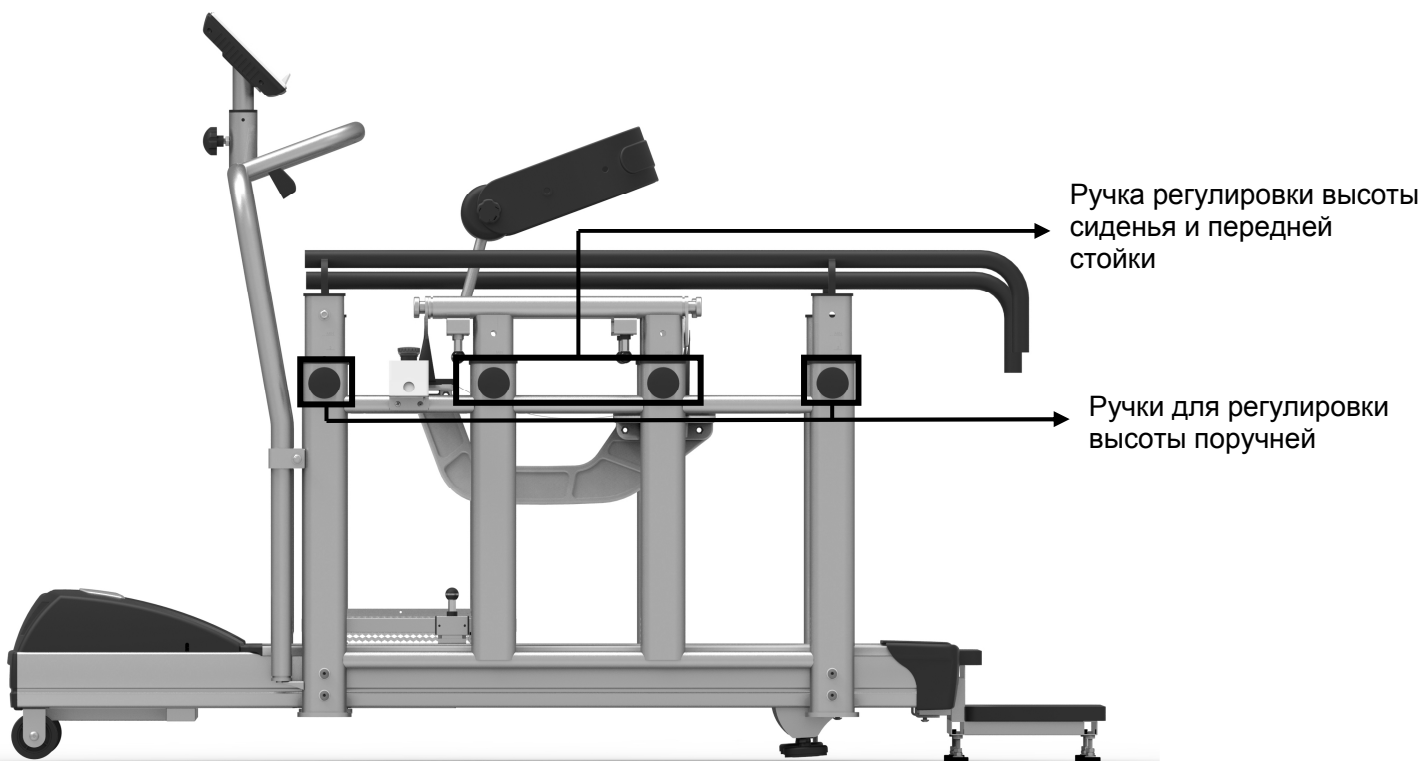

### *Регулировка поручней и сиденья:*

#### *Регулировка по высоте: вверх*

Поверните обе ручки против часовой стрелки, чтобы ослабить их и потяните поручни вверх и убедитесь в том, что сработала пружина в замке и закрепила поручень на необходимом уровне (должен раздаваться характерный щелчок), затем поверните обе ручки по часовой стрелке пока они не затянутся.

#### *Регулировка по высоте: вниз*

Поверните обе ручки против часовой стрелки, чтобы ослабить их, затем вытяните одну из них и поверните влево или право на 90°, чтобы освободить замок. Возьмите

переднюю стойку двумя руками и надавите на неё, чтобы установить необходимую высоту, затем удерживая одной рукой поручень, другой по очереди затяните обе ручки, поворачивая их по часовой стрелке.

*Использование передней стойки:*

При необходимости перенести переднюю стойку, сначала потяните одну защёлку для того, чтобы освободить крепление, затем вторую. После перестановки верните защёлку на место в паз (убедитесь, что твёрдо зафиксировали).

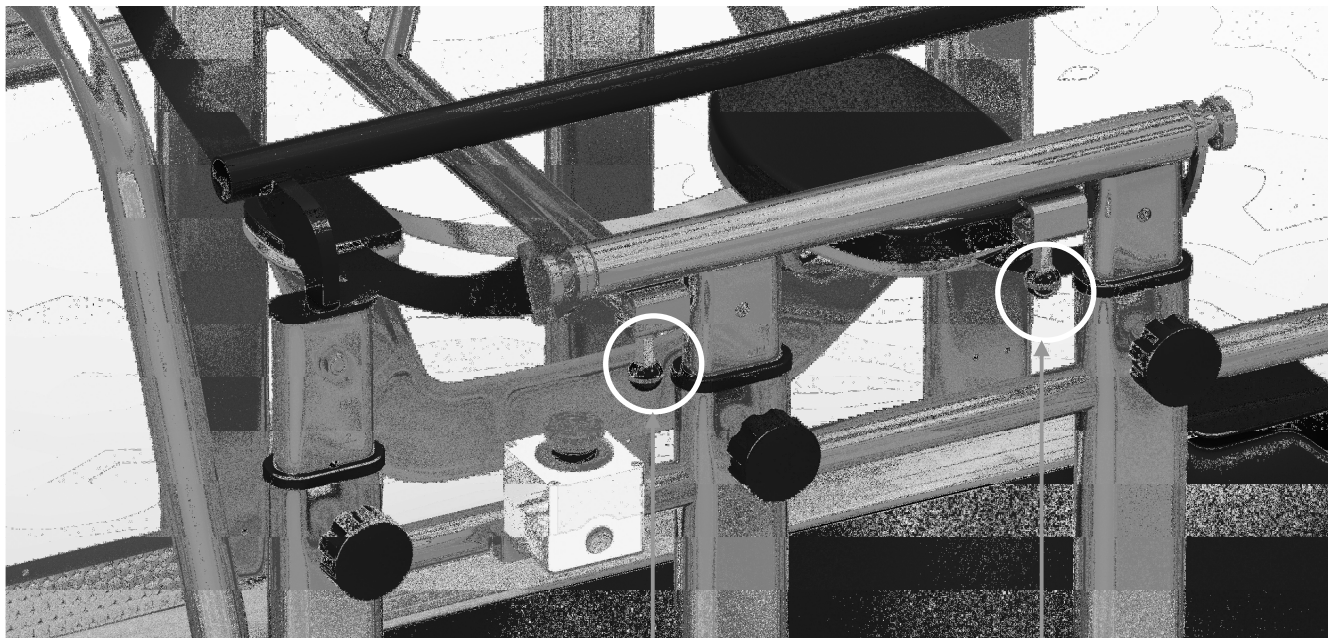

Потяните защёлку  
вниз, если хотите  
переместить  
переднюю стойку.



## **ОБЩЕЕ ТЕХНИЧЕСКОЕ ОБСЛУЖИВАНИЕ БЕГОВОЕ ПОЛОТНО/ПОВЕРХНОСТЬ**

Беговая дорожка оснащена высокоэффективным механизмом с низким коэффициентом трения. Максимальная производительность достигается тогда, когда беговое полотно является максимально чистым. Используя мягкую, влажную ткань или бумажное полотенце, протрите края бегового полотна и области между краями бегового полотна и рамы. Так же протрите поверхность по краям непосредственно под беговым полотном. Очистку следует производить 1 раз в месяц, чтобы продлить срок службы тренажера. Поверхность беговой ленты следует очищать с помощью мягкого мыла, растворенного в воде и нейлоновой кисти. Перед использованием дайте поверхности высохнуть.

### **БЕГОВОЕ ПОЛОТНО/ПОВЕРХНОСТЬ**

Иногда пыль с беговой дорожки может попадать на пол рядом. Это может происходить во время остановки дорожки или пока беговое полотно не стабилизировано. Это нормальное явление.

### **ОЧИСТКА ТРЕНАЖЕРА**

Грязь, пыль и шерсть домашних животных могут блокировать воздухозаборные отверстия и накапливаться на беговом полотне. Следует пылесосить поверхность дорожки раз в месяц, чтобы предотвратить накопление грязи, которая может проникнуть внутрь тренажера под крышку двигателя. Один раз в год следует снимать крышку мотора и удалять грязь, которая скопилась под крышкой. Перед выполнением очистки тренажер следует отключить из розетки.

### **РЕГУЛИРОВКА БЕГОВОГО ПОЛОТНА**

Регулировка натяжения бегового полотна – натяжение бегового полотна не критично для большинства пользователей. Хотя это очень важно для обеспечения гладкой, устойчивой рабочей поверхности. Регулировка производится со стороны задних роликов с помощью 6 мм шестигранного ключа, идущего в комплекте. Регулировочные болты расположены сзади по краям беговой дорожке, как показано на изображении ниже.

Затяните задние ролики настолько, чтобы предотвратить соскальзывание полотна с передних роликов. Поверните болт регулировки натяжения на 1/4 и проверьте натяжение полотна, пройдя по нему несколько шагов и убедившись, что полотно не проскальзывает. Когда регулировка натяжения полотна выполнена, нужно убедиться, что болты с обеих сторон выровнены равномерно, иначе полотно будет смещаться в сторону.

**НЕ ПЕРЕТЯНИТЕ БОЛТЫ** – Слишком сильное затягивание может привести к повреждению полотна и подшипников. Если вы сильно натянули полотно, а оно все равно проскальзывает, проблема может быть в приводном ремне (соединяющим мотор с передним роликом, расположенном под крышкой двигателя). Натяжение приводного ремня осуществляется сервисным специалистом.

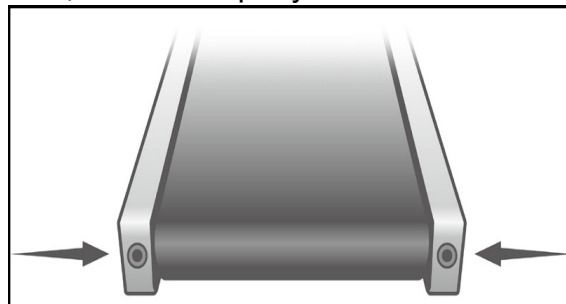

### **РЕГУЛИРОВКА СМЕЩЕНИЯ БЕГОВОГО ПОЛОТНА**

Беговая дорожка разработана таким образом, что беговое полотно должно быть точно отцентрировано для нормального использования. Нормальной ситуацией является небольшое смещение полотна к одной из сторон. Это может зависеть от походки пользователя. Но если беговое полотно постоянно смещается в одну из сторон, то требуется регулировка.

### **РЕГУЛИРОВКА БЕГОВОГО ПОЛОТНА**

Для регулировки потребуется шестигранный ключ 6 мм. Начните регулировку с болта, находящегося с левой стороны. Запустите дорожку со скоростью 3 мили (5 км) в час. Имейте в виду, что даже небольшая корректировка может привести к результатам, однако они могут быть заметны не сразу. Если полотно смещено к левой стороне, поверните болт на  $\frac{1}{4}$  вправо (по часовой стрелке) и подождите несколько минут, пока полотно не выровняется.

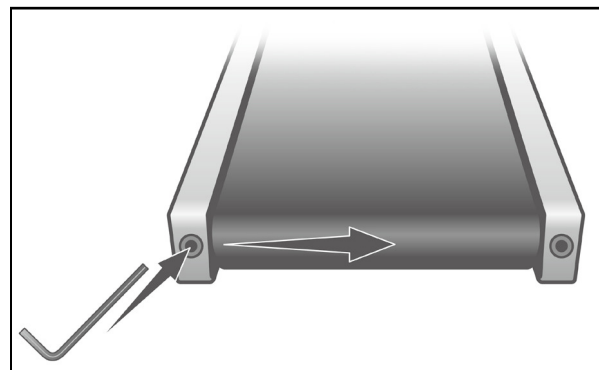

Продолжайте регулировать болт, вращая его на  $\frac{1}{4}$  пока беговое полотно не стабилизируется по центру беговой дорожки. Если беговое полотно смещено вправо, поворачивайте регулировочный болт против часовой стрелки. Полотну может потребоваться периодическая корректировка, в зависимости от характеристик бега/ходьбы. Различные пользователи по-разному влияют на смещение полотна. Будьте готовы периодически вносить коррективы для отцентровки полотна.

Регулировка бегового полотна станет небольшой частью общего обслуживания беговой дорожки. Обязанности по обслуживанию беговой дорожки лежат на владельце.

***ВНИМАНИЕ: НА ПОВРЕЖДЕНИЯ, ВЫЗВАННЫЕ НЕПРАВИЛЬНОЙ РЕГУЛИРОВКОЙ БЕГОВОГО ПОЛОТНА, ГАРАНТИЯ НЕ РАСПРОСТРАНЯЕТСЯ.***

### **СМАЗЫВАНИЕ БЕГОВОЙ ДОРОЖКИ**

Смазывание следует производить только подходящими смазками. С вашей беговой дорожкой идёт один тюбик смазки. Дополнительную смазку вы можете заказать у вашего поставщика. На рынке есть много видов различных смазок. Для данной беговой дорожки одобрена смазка Lube-N-Walk.

Эта смазка поставляется вместе со специальной палочкой, которая облегчает процесс смазывания. Комплект для смазки можно приобрести непосредственно у производителя (интернет-адрес <http://www.hasttings.ru>). Смазка должна быть силиконовой. Парафиновые смазки не подходят.

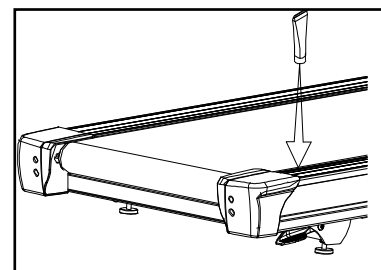

Содержание механизмов беговой поверхности в смазанном состоянии продлевает срок службы тренажёра. Когда смазка высыхает, трение между полотном и механизмами увеличивается, соответственно увеличивается нагрузка на двигатель, приводной ремень, и органы электронного управления, что может вывести из строя эти компоненты. Отсутствие регулярного смазывания может привести к потере гарантии.

Беговое полотно и механизмы поставляются в уже смазанном состоянии. Последующее смазывание следует производить через каждые 180 часов использования. Консоль имеет встроенные функции напоминания и будет напоминать вам о необходимости смазывания через каждые 180 часов использования.

Используйте смазку для смазывания поверхности под беговым полотном.

Необходимо промазывать поверхность под полотном примерно по 15 см с каждой стороны. Отключите шнур питания, нанесите смазку на поверхность. Повторите процедуру с

другой стороны. Подсоедините шнур питания, запустите дорожку и пройдите по ней в течение 5-и минут со средней скоростью, чтобы смазка равномерно распределилась.

Если произвести вышеописанную процедуру невозможно, тогда необходимо ослабить натяжение бегового полотна. С помощью входящего в комплект шестигранного ключа 6 мм ослабьте 2 регулировочных болта задних роликов, расположенных в заглушках в задней части тренажера, чтобы можно было беговое полотно взять в руки (5-10 поворотов). Убедитесь, что оба болта ослаблены одинаково. Запомните количество оборотов, на которое вы повернули регулировочные болты, чтобы после окончания процедуры затянуть их обратно на такое же количество оборотов.

Как только беговое полотно будет ослаблено, протрите беговую деку чистой тряпкой, чтобы удалить грязь. Нанесите смазку на поверхность беговой деки (примерно 45 см) начиная от крышки мотора. Выдавите содержимое тюбика вдоль деки (параллельно крышке мотора) примерно на 30 см., как будто наносите зубную пасту на щетку. Линия смазки должна проходить посередине деки на одинаковых расстояниях от краев ремня. Нанесите смазку на места, где ваши ноги соприкасаются с полотном во время ходьбы. Это будет примерно на 45 см от крышки двигателя. Вы можете встать на беговое полотно, чтобы посмотреть, где примерно вы располагаетесь во время занятия на тренажере. Если вы чаще используете беговую дорожку для бега, эти места могут отличаться от тех мест, которые используются при ходьбе. После того, как вы нанесёте смазку, затяните болты задних роликов на такое же количество оборотов, на которое они были ослаблены. Запустите беговую дорожку со скоростью примерно в 5 км/ч, и пусть она поработает в холостом режиме несколько минут, чтобы убедиться, что беговое полотно остаётся отцентрированным. Если полотно смещается в одну из сторон, отрегулируйте его согласно инструкции. После того, как дорожка была смазана, по ней можно идти, но не бежать как минимум 5 минут, чтобы дать смазке равномерно распределиться. Если вы приобрели силиконовую смазку Lube-N-Walk, следуйте инструкциям, идущим вместе с комплектом для смазывания.



# Взрыв схема

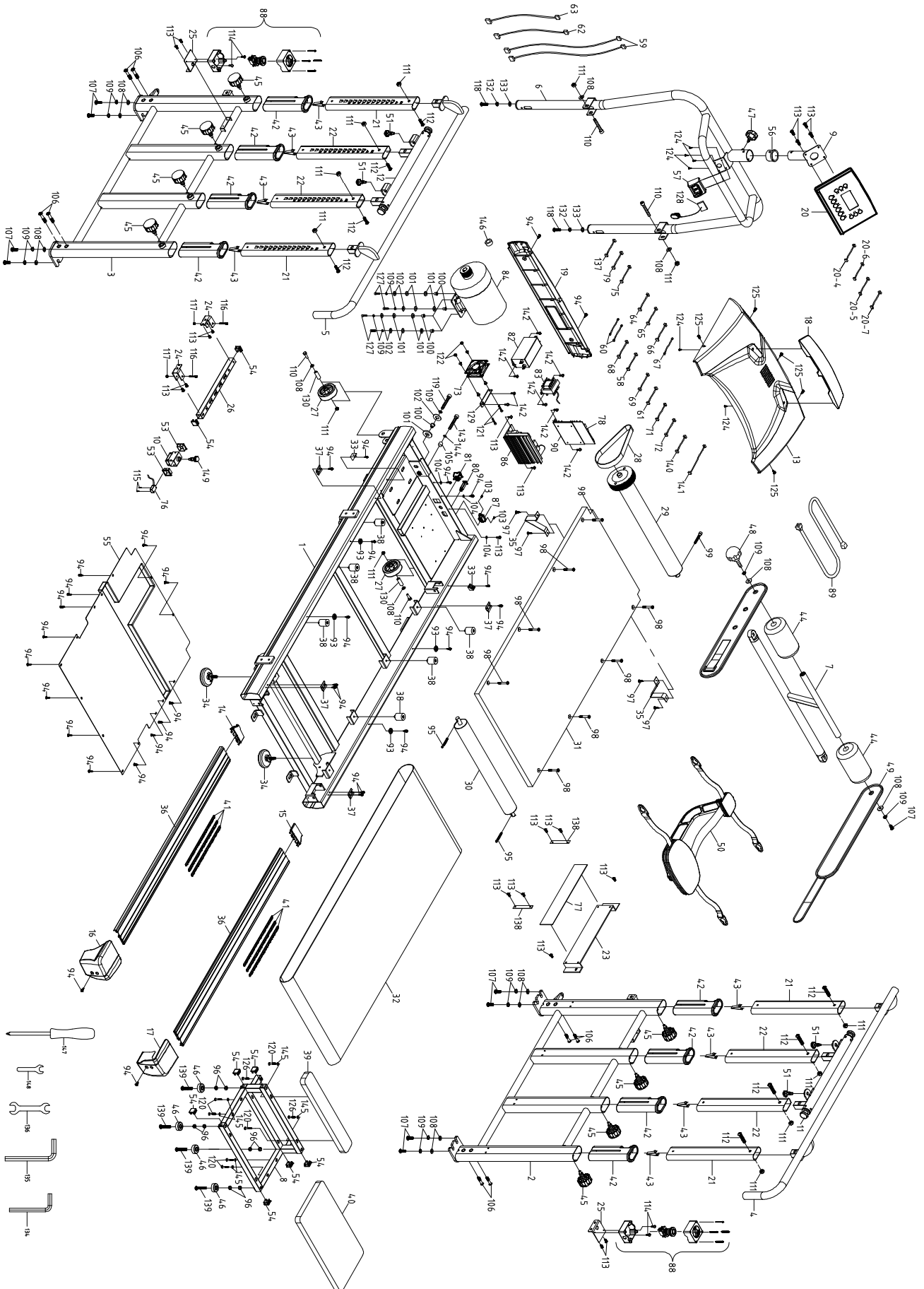

LW1000-Y1015-02-220

## Список деталей

№	Описание	Кол-во
1	Основная рама	1
2	Основание поручня (П)	1
3	Основание поручня (Л)	1
4	Поручень (П)	1
5	Поручень (Л)	1
6	Передний поручень	1
7	Передняя поддерживающая стойка	1
8	Дополнительная ступень	1
9	Консольный кронштейн	1
10	Каретка ИК датчика	1
11	Опорная трубка сиденья (П)	1
12	Опорная трубка сиденья (Л)	1
13	Крышка моторного отсека	1
14	Заглушка площадки для ног (Л)	1
15	Заглушка площадки для ног (R)	1
16	Задний регулятор базы (L)	1
17	Задний регулятор базы (R)	1
18	Верхняя накладка на крышку моторного отсека	1
19	Передняя накладка на крышку моторного отсека	1
20	Консоль	1
20~4	200m/m_Провод кнопки аварийного выключения (верхний)	1
20~5	200m/m_Компьютерный (верхний)	1
20~6	250m/m_Провод транзистора (верхний)	1
20~7	300m/m_Заземляющий кабель	1
21	Направляющая регулировки поручня	4
22	Направляющая регулировки сиденья	4
23	Пластина крепления отражателя	1
24	Основа для ИК	2
25	Пластина для крепления экстренной кнопки	2
26	Направляющая для ИК каретки	1
27	Транспортировочные ролики	2
28	Ремень	1
29	Передний ролик со шкивом	1
30	Задний ролик	1
31	Дека	1
32	Беговое полотно	1
33	Крепление крышки моторного отсека (D)	2
34	Ø75(3/8"-16UNC)_Ножки	2
35	Ограничители бегового полотна	2

36	Площадка для ног	2
37	Ø5.5 × 27 × 60 × 1Т × 2.5Н_Вогнутые шайбы	4
38	Амортизатор	6
39	450 × 70 × 25Т_Ступень (Верхняя)	1
40	450 × 250 × 25Т_Ступень (Нижняя)	1
41	Нескользящее покрытие	6
42	Пластиковый фиксатор для стойки (верхний)	8
43	Ø6_Пружинный замок	8
44	Пенная накладка на поручень	2
45	Ручка(Ø57×М16)	8
46	Ø35 × 10m/m_Ножки (для лестницы)	4
47	3/8" × 25m/m_Ручка фиксирования консоли	1
48	3/8" × 25m/m_Ручка фиксирования ремня безопасности	1
49	Ремень безопасности	1
50	Безопасное сиденье	1
51	Запирающая защёлка	4
53	Пластиковый фиксатор	2
54	25.4mm × 25.4mm_Колпачок	8
55	Крышка на раму	1
56	50.8 × 38m/m_Полый соединитель	1
57	150m/m_Safety Модуль коммутатора W/ Кабель	1
58	1400m/m_Заземляющий Кабель (Средний)	1
59	1050m/m_Кнопка аварийного выключения (нижняя)	2
60	300m/m_Кнопка аварийного выключения (нижняя)	2
61	550m/m_Заземляющий кабель (нижний)	1
62	1400m/m_Компьютерный кабель (средний)	1
63	500m/m_ Компьютерный кабель (нижний)	1
64	100m/m_Соединяющий кабель (чёрный)	1
65	200m/m_ Соединяющий кабель (белый)	1
66	200m/m_ Соединяющий кабель (чёрный)	1
67	100m/m_ Соединяющий кабель (белый)	1
68	100m/m_ Соединяющий кабель (чёрный)	1
69	150m/m_ Соединяющий кабель (белый)	1
71	250m/m_Кабель от вентилятора двигателя (чёрный)	1
72	250m/m_ Кабель от вентилятора двигателя (белый)	1
73	Вентилятор	1
75	1450m/m_Кабель переключателя (средний)	1
76	450m/m_Переключатель	1
77	Отражатель	1
78	Плата	1

79	300m/m_Компьютерный кабель	1
80	Выключатель	1
81	Вкл/Выкл переключатель	1
82	Фильтр	1
83	Дроссель	1
84	Мотор	1
86	2НР Контроллер	1
87	Гнездо питания	1
88	Аварийная кнопка	2
89	Шнур питания	1
90	Контроллер L-пластины	1
93	Ø6 × Ø23 × Ø13 × 5.5T × 3T_Нейлоновые выгнутые втулки	4
94	Ø5 × 16L(mm)_Выпуклый винт	32
95	M8 × P1.25 × 80L(mm)_Болт	2
96	3/8" × UNC16 × 7.0T(mm)_Гайка	8
97	Ø4 × 12L(mm)_Саморез по металлу	4
98	M8 × P1.25 × 35L(mm)_Болт	8
99	M8 × P1.25 × 60L(mm)_Болт с шестигранной головкой	1
100	Ø10 × Ø14 × 14L_Изолирующая втулка	5
101	Ø13 × Ø35 × 5T_Нейлоновая шайба	9
102	Ø3/8" × Ø35 × 2.0T(mm)_Плоская шайба	5
103	Ø3 × 10m/m_Саморез по металлу	2
104	Ø50 × 6T(mm)_Звездчатая шайба	3
105	Торцевая заглушка	1
106	3/8" × UNC16 × 2"_Болт	8
107	3/8" × UNC16 × 3/4"_Болт	9
108	Ø3/8" × Ø21 × 2.0T(mm)_Плоская шайба	14
109	Ø3/8" × 2T(mm)_Разомкнутая шайба	15
110	3/8" × UNC16 × 2-1/4"_Болт	4
111	3/8" × UNC16 × 7T(mm)_Контргайка	12
112	3/8" × UNC16 × 1-1/2"_Болт	8
113	M5 × P0.8 × 12L(mm)_Винт	21
114	M4 × P0.7 × 12L(mm)_Винт	4
115	M3 × P0.5 × 10L(mm)_Винт	2
116	M6 × P1.0 × 38L(mm)_Болт	2
117	M6 × P1.0 × 6T(mm)_Контргайка	2
118	5/16" × UNC18 × 3/4"_Болт	2
119	3/8" × UNC16 × 2-1/2"L(mm)_Болт	1
120	M8 × P1.25 × 40L(mm)_Болт	6
121	M3 × 35L(mm)_Винт	2

122	M3 × 5T_ Контргайка	2
124	Ø3.5 × 12L(мм)_Саморез по металлу	6
125	Ø5 × 16L(мм)_Винт	5
126	5/16" × UNC18 × 1-1/2" _Болт	2
127	3/8"-16 × 1-1/2_Болт	4
128	Ключ безопасности	1
129	Крепление вентилятора	1
130	Втулка колеса	2
132	Ø8 × 1.5T(мм)_Разомкнутая шайба	2
133	Ø5/16" × Ø16 × 1.5T(мм)_Плоская шайба	2
134	M5_Шестигранник	1
135	M6_Шестигранник	1
136	13/14m/m_Гаечный ключ	1
137	250m/m_Соединительный провод (белый)	1
138	Рама отражателя	2
139	3/8" × UNC16 × 2" _Болт	4
140	250m/m_Соединительный провод (чёрный)	1
141	300m/m_Заземляющий мотор кабель	1
142	M5 × P0.8 × 6L(мм)_Винт	8
143	3/8" × UNC16 × 2" _Шестигранный Болт	1
144	3/16" × 10 × 1.0T(мм)_Плоская шайба	1
145	5/16" × 23 × 1.5T(мм)_Плоская шайба	6
146	Ø35 × 21 × 13L_Сердечник	1
147	Отвёртка	1
148	10m/m_Гаечный ключ	1
149	Фиксирующая ручка у ИК каретки	1

## ГАРАНТИЙНЫЕ ОБЯЗАТЕЛЬСТВА

Настоящие Гарантийные обязательства составлены в соответствии с положениями Закона Российской Федерации "О защите прав потребителей" и гарантийными обязательствами фирм-изготовителей.

**Срок службы на всю продукцию, поставляемую компанией «Hasttings», составляет 5 лет при условии соблюдения правил эксплуатации и рекомендуемого технического обслуживания. Фактический срок эксплуатации может значительно превышать официально установленный.**

Пожалуйста, внимательно изучите условия действия гарантии.

1. На все товары, распространяется гарантия продавца. Срок действия гарантии указан в гарантийном талоне, выданном при покупке товара.

2. Гарантийное и послегарантийное сервисное обслуживание товаров производится в Сервисном центре. Гарантийное обслуживание производится бесплатно. Перечисленные гарантии исчисляются со дня передачи товара потребителю. В течение 14-ти дней с момента покупки приобретённый в магазине товар надлежащего качества можно обменять на аналогичный в соответствии со ст. 25 закона РФ "О защите прав потребителей" (кроме товаров, перечисленных в постановлении Правительства Российской Федерации от 19 января 1998 г. N55 (редакция от 20 октября 1998 года)).

3. Срок службы на всю продукцию составляет 7 лет при условии соблюдения правил эксплуатации и рекомендуемого технического обслуживания.

4. Гарантия не распространяется на:

- повреждения (внешние и внутренние), вызванные любым механическим воздействием или ударом, трещины, сколы, царапины, задиры поверхностей, деформации материалов и деталей и т.п.
- расходные материалы\*\*\*, имеющие ограниченный срок службы
- профилактические работы и техническое обслуживание и используемые при этом расходные материалы
- действия непреодолимой силы (пожар, несчастный случай, неисправность электрической сети и т.д.)

5. Гарантийный ремонт не производится в следующих случаях:

- выхода из строя электронного оборудования или повреждений, каких либо других частей в ходе неквалифицированной сборки, установки или ремонта изделия
- нарушение правил эксплуатации или употребление изделия не по назначению
- при самовольном вскрытии или попытке ремонта, произведённым неуполномоченными на то сервисными центрами
- использование изделия в целях осуществления коммерческой деятельности либо в связи с приобретением в целях удовлетворения потребностей предприятий, учреждений, организаций, если это не предусмотрено моделью изделия

- проникновение жидкости, пыли, насекомых и других посторонних предметов внутрь изделия
- отсутствует или неправильно заполнен гарантийный талон (отсутствует название модели, дата продажи, заводской номер изделия, штамп торговой организации), или при предъявлении талона сомнительного происхождения
- если повреждения, вызваны несоответствием Государственным стандартам параметров питающих, телекоммуникационных, кабельных сетей и другими внешними факторами (климатическими и иными)
- если недостаток изделия явился следствием использования нестандартных и (или) некачественных принадлежностей, аксессуаров, запасных частей, элементов питания, носителей информации различных типов или нестандартных форматов информации.

6. Для предъявления требования об обмене или возврате изделия необходимо соблюдение следующих условий:

- комплектность изделия, включая упаковочные принадлежности (коробка, элементы упаковки отдельных узлов и деталей, техническое описание и т. д.)
- сохранение товарного вида изделия (отсутствие царапин, потёртостей и т.д.)
- наличие оригинала товарного чека, правильно и чётко заполненный гарантийный талон.

7. Работы по техническому обслуживанию изделий (чистка и смазка приводов, деки, движущихся частей, замена расходных материалов и принадлежностей, дополнительная регулировка и калибровка и т.д.) производятся на платной основе, кроме случаев, обусловленных скрытыми дефектами оборудования. Данные виды работ выполняются за отдельную плату по утверждённому прейскуранту.

8. Сборка, установка и подключение изделия, описанная в документации, прилагаемой к нему, могут быть выполнены как самим пользователем, так и специалистами уполномоченных сервисных центров соответствующего профиля на платной основе

9. Если для проведения гарантийного ремонта в регионах РФ возникает необходимость транспортировки Изделия или его частей в специализированный сервисный центр Продавца, или возникает необходимость командировки представителя технической службы Продавца, все транспортные расходы возлагаются на Покупателя.

Условия гарантийных обязательств не предусматривают чистку, смазку, дополнительную регулировку, кроме случаев, обусловленных скрытыми дефектами оборудования. Данные виды работ выполняются за отдельную плату по утверждённому прейскуранту.

### **ВНИМАНИЕ!**

**ДАнный ТРЕНАЖЕР ПРЕДНАЗНАЧЕН ИСКЛЮЧИТЕЛЬНО ДЛЯ ДОМАШНЕГО НЕКОММЕРЧЕСКОГО ИСПОЛЬЗОВАНИЯ!**

Производитель оставляет за собой право вносить изменения в конструкцию тренажёра, не ухудшающие его основные технические характеристики.