

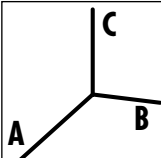

KETTLER

Monteringsanvisning Mag-/ryggtränare/
Asennusohjeita Vatsa-/selkälihasten kuntopenkki /
Mõõturi kasutusjuhised Kõhu-/seljalihaste treenimise pink /
Mērītāja darbības instrukcijas Vēdera/muguras muskuļu trenāžieris/
Saugos reikalavimai Pilvo ir nugaros treniruoklis
Инструкция по сборке тренажера для пресса

„LINEO“

07428-550

	A 135	B 46 cm	C 67	 12 kg	 130 kg max.
--	-----------------	----------------------	----------------	---	---



S

FIN

EST

LV

LT

RUS



FREIZEIT MARKE KETTLER

Пожалуйста, внимательно прочтите эту инструкцию перед монтажом и первым использованием. В ней содержатся важные указания по технике безопасности, а также по использованию и техническому обслуживанию устройства. Сохраните эту инструкцию — она может пригодиться вам в будущем, например, при проведении работ по техобслуживанию или заказе запчастей.

Для вашей собственной безопасности

- **ВНИМАНИЕ!** Устройство можно использовать только по назначению, т. е. для физической тренировки взрослых людей.
 - **ОПАСНОСТЬ!** Применение в иных целях является недопустимым и может быть опасным. Изготовитель не несет ответственности за ущерб, причиненный пользователю вследствие использования не по назначению.
 - Вы пользуетесь устройством, сконструированным с учетом самых актуальных норм техники безопасности. Производитель приложил усилия, чтобы избежать образования опасных мест, в которых пользователь может причинить себе травму, или закрыть их.
 - Домашний тренажер соответствует стандарту DIN EN 957-1, класс H. Соответственно, он не предназначен для терапевтического применения.
 - Изделие не подходит для лиц с весом тела свыше 130 кг.
 - **ОПАСНОСТЬ!** Вследствие неправильного ремонта и изменения конструкции (демонтажа оригинальных деталей, установки деталей, не допущенных к эксплуатации, и т. д.) может возникнуть опасность для пользователя.
 - Поврежденные детали снижают уровень вашей безопасности и отрицательно влияют на срок службы устройства. Поэтому заменяйте поврежденные или изношенные детали. Не пользуйтесь устройством до тех пор, пока оно не будет исправно и готово к применению. Если понадобится заменить детали, используйте только оригинальные запчасти KETTLER.
 - Проверяйте каждые 1–2 месяца все детали тренажера, в частности винты и гайки.
 - Чтобы гарантировать предписанный уровень безопасности этого устройства в течение длительного срока, его регулярно должен проверять и обслуживать специалист (один раз в год).
 - **ОПАСНОСТЬ!** Проинструктируйте присутствующих людей (в особенности детей) о возможных опасностях во время упражнений.
 - Только для установок с грузом или дисками: в особенности это касается пределов хода груза или дисков.
 - **Перед началом тренировок проконсультируйтесь у врача, чтобы быть уверенными в том, что вам можно использовать это устройство для тренировок. Решение врача должно быть основанием для составления вашей программы тренировок. Неправильная тренировка или чрезмерная нагрузка могут привести к причинению вреда здоровью.**
 - **ВНИМАНИЕ!** Любые манипуляции с тренажером, не описанные в данной инструкции, могут привести к его повреждению или создать опасность для людей. Подобные действия разрешается выполнять только сотрудникам сервисного центра KETTLER или специалистам, обученным компанией KETTLER.
 - случае сомнения и по всем вопросам обращайтесь к своему дилеру.
- ### Обращение с устройством
- Гребной тренажер представляет собой устройство, работа которого зависит от частоты ударов веслами (скорости гребли).
 - Обратите внимание, что тренировки нельзя начинать до тех пор, пока монтаж не будет выполнен и проверен надлежащим образом.
 - Следите за тем, чтобы во время тренировки были установлены и не расшатались все необходимые элементы безопасности.

- Перед каждым использованием проверяйте все резьбовые и штекерные соединения, а также соответствующие предохранительные приспособления на предмет прочности установки.
- Для установки устройства следует выбрать такое место, чтобы оно находилось на безопасном расстоянии от препятствий. Не устанавливайте устройство вблизи проходов, дорожек и ворот.
- Использование устройства поблизости от влажных помещений не рекомендуется из-за опасности образования ржавчины. Также следите, чтобы на детали устройства не попадали жидкости (напитки, пот и т. д.). Это может привести к коррозии.
- Тренажер следует устанавливать на ровной ударостойкой поверхности. Для амортизации ударов подложите подходящий прокладочный материал (резиновые маты, рогажу и т. д.). Только для тренажеров с весами: избегайте жестких ударов весов.
- Тренажер разработан для взрослых, и его ни в коем случае нельзя использовать детям во время игр. Помните, что из-за природной потребности детей в

- Монтаж следует выполнять тщательно. Монтировать устройство должен взрослый человек. В случае сомнений обратитесь за помощью к человеку, который лучше разбирается в подобных вопросах.
- Пожалуйста, проверьте наличие всех деталей, входящих в комплект поставки (см. контрольный список), и их целостность. При наличии поводов для рекламаций обращайтесь к своему дилеру.
- Материалы, необходимые для каждого этапа монтажа, показаны на соответствующем рисунке. Сложите материалы в полном соответствии с рисунками. Все необходимые инструменты вы найдете в пакетике с мелкими деталями.
- Все необходимые инструменты поставляются в комплекте с оборудованием
- **ПРЕДУПРЕЖДЕНИЕ!** Обратите внимание, что при использовании инструмента всегда существует опасность получения травмы. Поэтому при монтаже устройства выполняйте все действия осторожно и осмотрительно!
- **ОПАСНОСТЬ!** Примите меры, чтобы минимизировать количество источников опасности на рабочем месте, например, не разбрасывайте инструмент. Сложите упаковочный материал так, чтобы от него не могла исходить опасность. Пленку и полиэтиленовые пакеты

артикульный номер, номер запасной детали, необходимое количество и серийный номер устройства.

Пример заказа: Арт. № 07428–550 / № зап. детали 68007508 / 1 шт. / Серийный номер:

Сохраните оригинальную упаковку устройства, чтобы позже ее можно было использовать для транспортировки.

Важно: Запчасти, соединяемые с помощью резьбы, поставляются без крепежных материалов. Если вам нужны соответствующие крепежные материалы, добавьте в заказ фразу «с крепежным материалом».

Указание касательно утилизации: Изделия KETTLER пригодны для переработки и вторичного

- игре и их темперамента часто могут возникать непредвиденные ситуации, ответственность за последствия которых со стороны изготовителя исключена. Но если вы все-таки разрешите ребенку пользоваться тренажером, обязательно проинструктируйте его и присматривайте за ним.
- В целом устройство не требует особого обслуживания.
- Для чистки и обслуживания тренажера используйте только экологически чистые вещества. Ни в коем случае не применяйте агрессивные или едкие вещества.
- Сохраните оригинальную упаковку устройства, чтобы позже ее можно было использовать для транспортировки.
- Указание касательно утилизации: Изделия KETTLER пригодны для переработки и вторичного использования. После завершения срока службы обеспечьте надлежащую утилизацию устройства, сдав его в местный пункт сбора.

Указания по монтажу

- следует хранить в месте, недоступном для детей. Опасность удушья при надевании во время игры!
- Внимательно рассмотрите чертежи и смонтируйте устройство в последовательности, представленной на рисунках. В пределах отдельных рисунков для определения очередности действий используются прописные буквы.
- Пожалуйста, сначала просто сложите детали, не свинчивая их плотно, и проверьте правильность их установки. Сначала закрутите самостопорящиеся гайки от руки до ощутимого сопротивления, затем правильно затяните их с помощью гаечного ключа. Проверьте прочность установки всех резьбовых соединений после завершения этапа монтажа. Внимание: открученные стопорные гайки становятся непригодными к дальнейшему применению (из-за разрушения фиксатора) и подлежат замене.
- По производственно-техническим причинам мы сами выполняем предварительный монтаж компонентов (например, трубных заглушек).

Заказ запчастей, стр. 14

Оформляя заказ на запчасти, указывайте полный

использования. После завершения срока службы обеспечьте надлежащую утилизацию устройства, сдав его в местный пункт сбора.

Sportmaster • Serebriakova pr. 14/str. 15 • 129343 Moscow
Tel.: +7 495 777 777 1 • Fax: +7 495 286 8762
e-mail: info@sportmaster.ru • www.sportmaster.ru •
www.kettler.ru

Checklista – Tarkastuslista – Kontrollnimekiri –
pārbaudes darbības saraksts – Kontrolinis sārāšas – Контрольный список

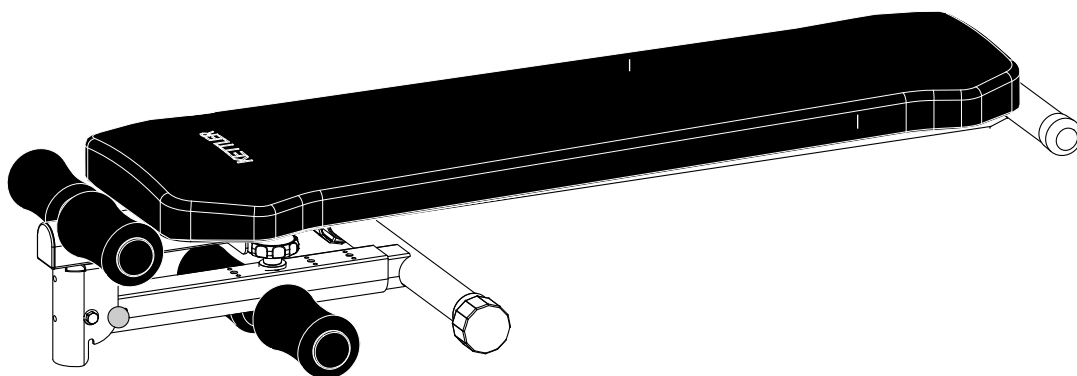

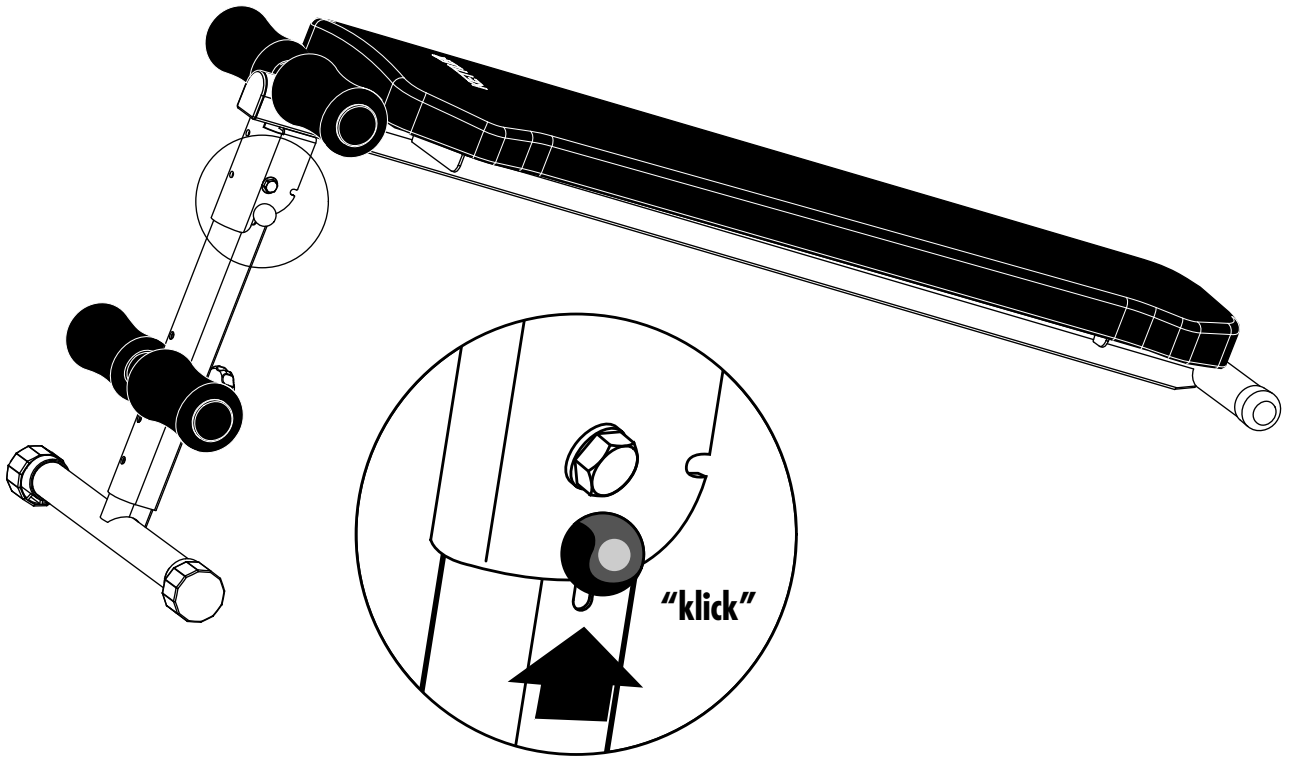
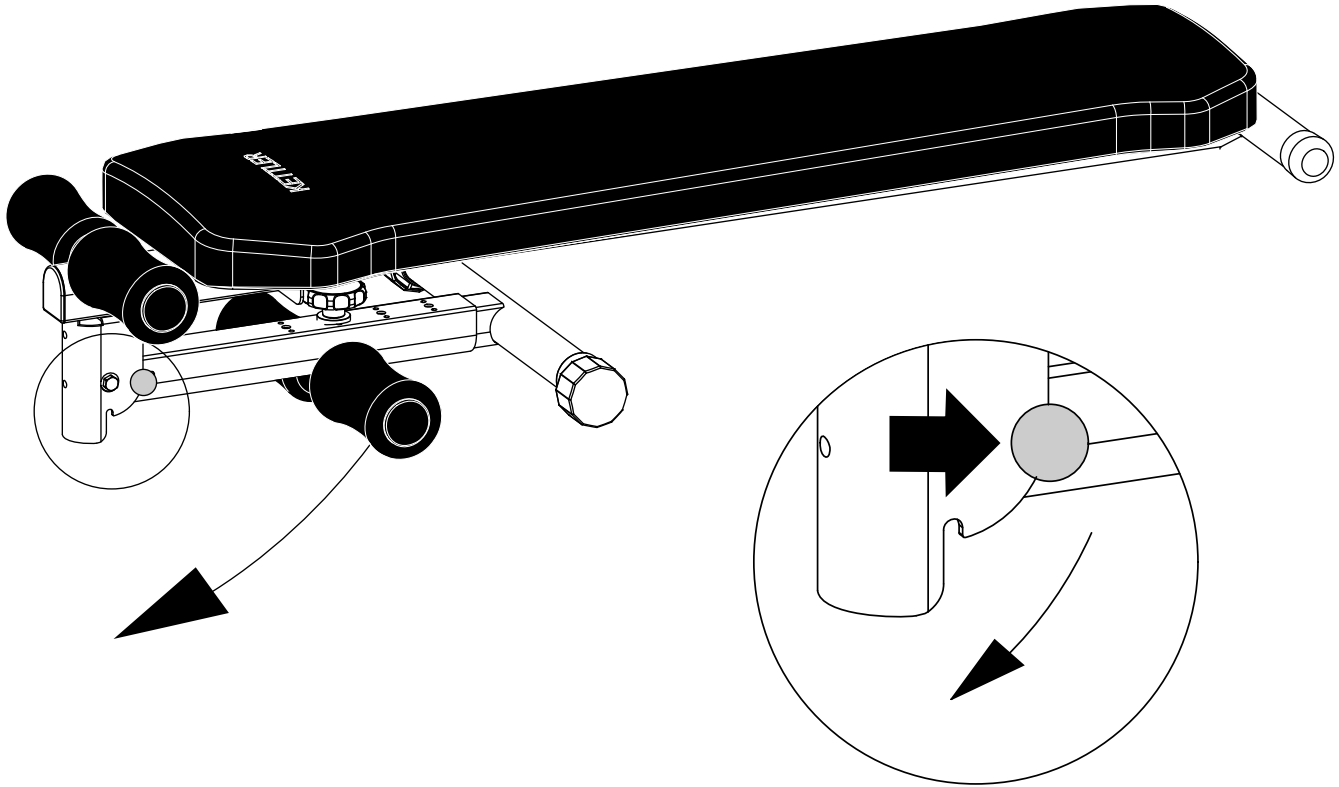

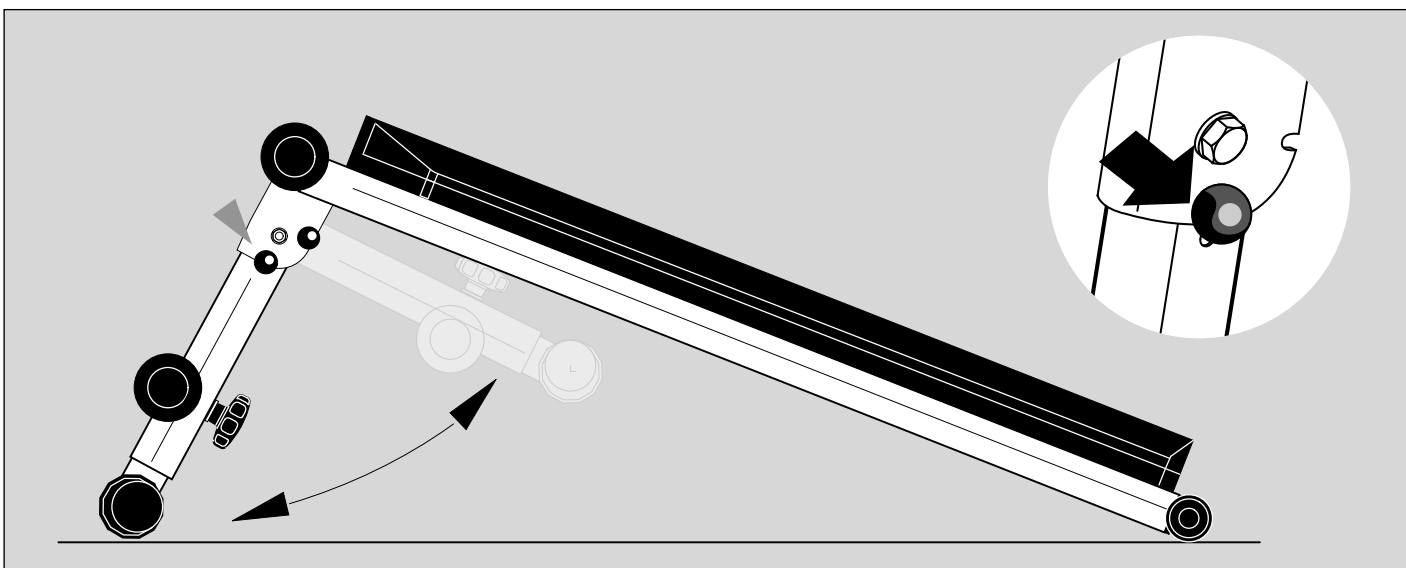
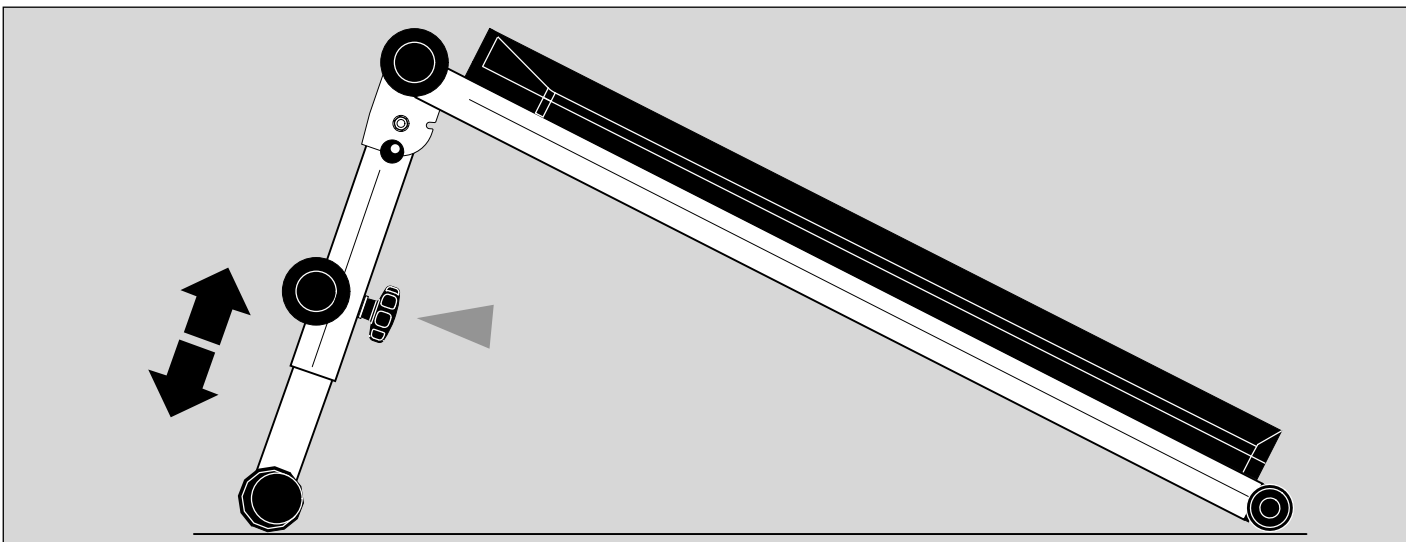
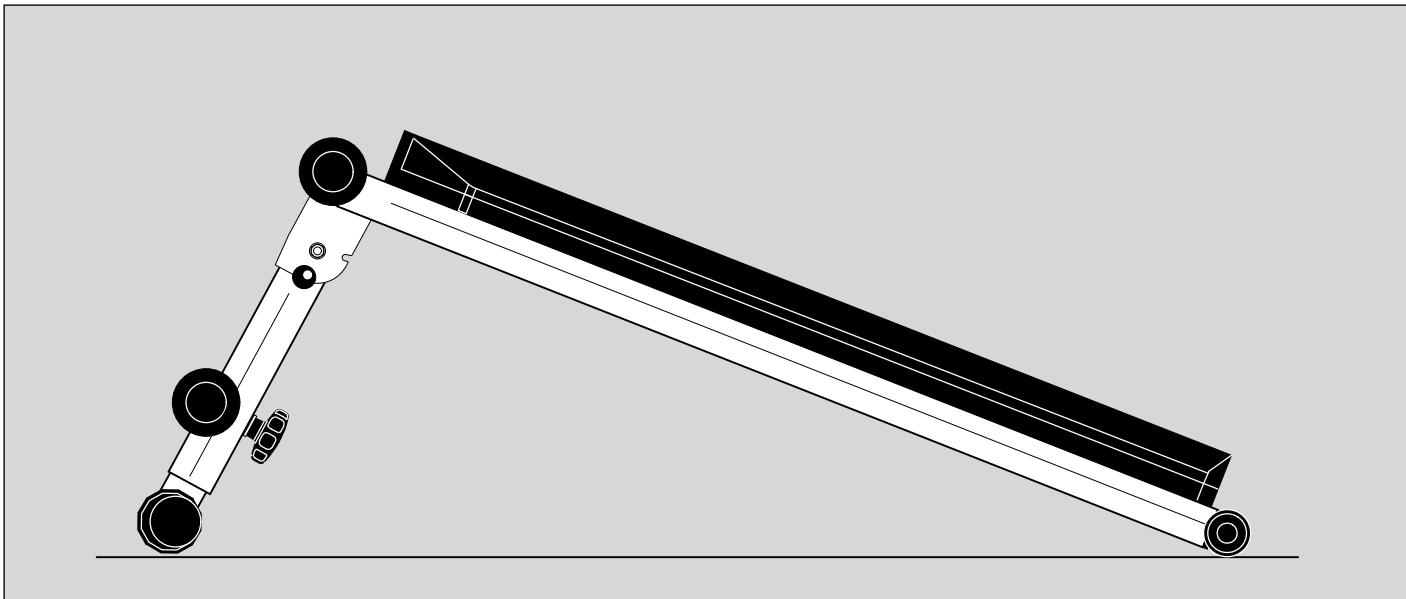

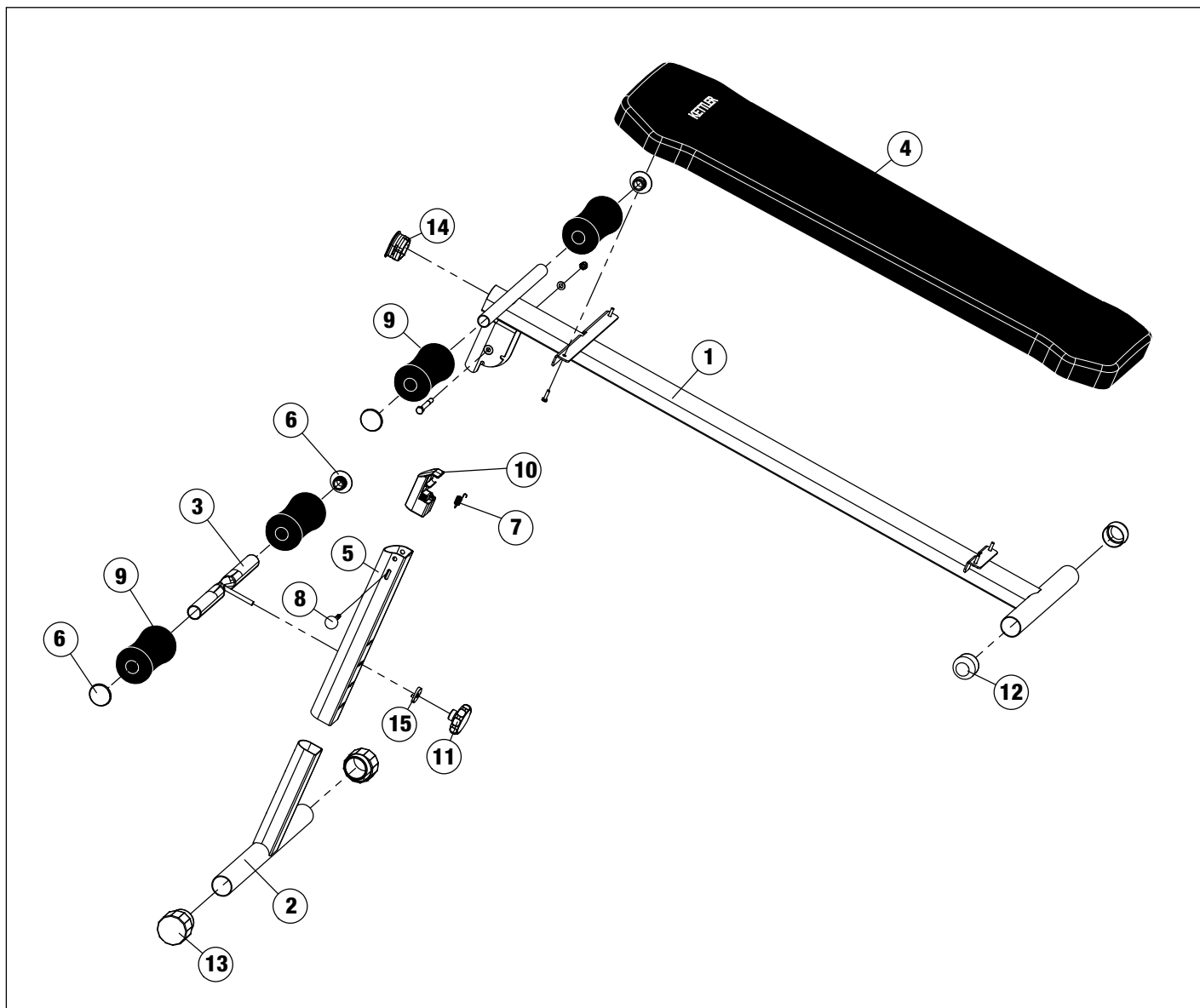

Pos-Nr.	Bauchtrainer LINEO Bezeichnung	Stück	07428-550 Silber/Anthrazit Bestell-Nr.
1	Tragrohr silber	1	68007500
2	Fußstütze verchromt	1	68007501
3	Querrohr silber mit M8x75	1	68007502
4	Polster anthrazit	1	68007503
5	Stellrohr silber	1	68007504
6	Tellerstopfen ø25x1,5 mm	4	68007505
7	Zugfeder	1	68007506
8	Gewindestift mit Kugel	1	68007507
9	Fußpolster	4	68007508
10	Klemmschutz 4734	1	68007509
11	Sterngriffmutter M8	1	68007510
12	PVC-Kappen ø 42 mm	2	68007511
13	Bodenschoner 12-eckig	2	68007512
14	Lamellenstopfen 2985, 51x45 mm	1	68007513
15	Kunststoffscheibe	1	68007514

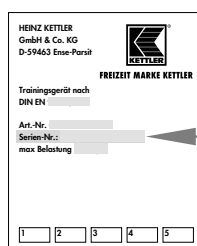

- S Exempel: Typskylt – seriennummer
- FIN Esimerkki: Tyypikilpi - sarjanumero
- EST Näide: Tüübisilt - seerianumber
- LV Piemērs: datu plāksnīte - sērijas numurs
- LT Pavyzdys: specifikacijos lentelė - serijos numeris
- RUS Пример заводской таблички с серийным номером



