

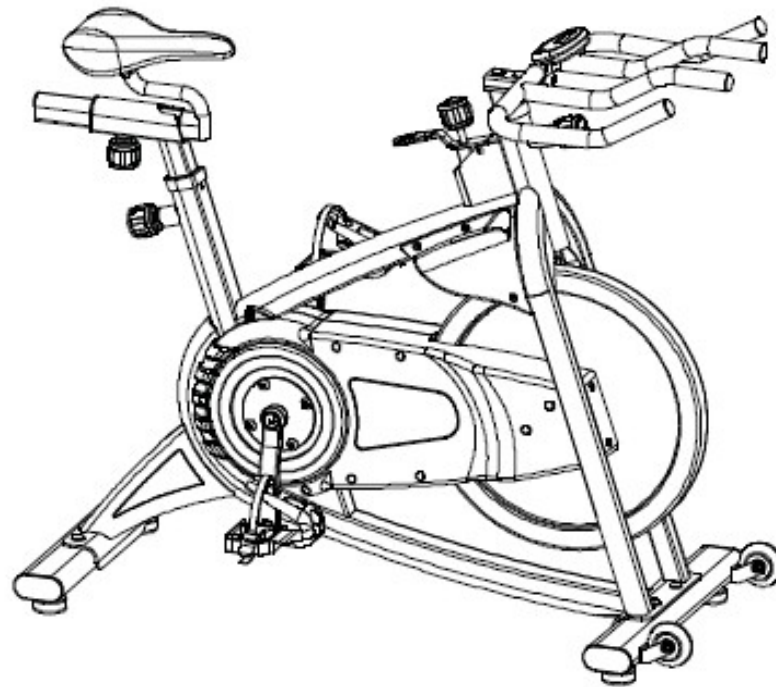

Спин-байк 4813



Инструкция по эксплуатации

Дорогой покупатель!

Поздравляем Вас с этим удачным приобретением!

Теперь Вы владелец суперсовременного тренажера 4813!

Благодаря простоте и удобству в эксплуатации, а так же современному дизайну занятия будут приносить Вам только удовольствие.

Уверены, что данная модель удовлетворит всем Вашим запросам!

Прежде чем начать пользоваться тренажером, изучите настоящее руководство и сохраните его для дальнейшего использования.

Условия хранения

- Тренажер рекомендуется использовать только в помещении.
- Не допускается устанавливать тренажер во влажных, не отапливаемых или пыльных помещениях.
- Допустимый температурный режим от +10 до +35°.
- Допустимая влажность 5-57%.

Меры предосторожности

- Тренажер должен использоваться только по назначению, т.е. для физических тренировок взрослых людей.
- Тренажер не предназначен для коммерческого использования.
- Изготовитель не несет ответственности за любые повреждения или травмы, вызванные нецелевым использованием тренажера.
- Детям не рекомендуется тренироваться на данном тренажере.
- Тренажер разработан в соответствии с мировыми стандартами безопасности.
- Не используйте коррозионные и абразивные материалы для чистки изделия.
- Использование неисправного тренажера может привести к травмам, а также уменьшить срок его службы.
- Тренажер должен быть установлен на ровной поверхности.
- Не прикасайтесь к движущимся элементам тренажера.
- Тренажер предназначен для людей, чей вес не превышает 150 кг.
- Для тренировки используйте соответствующую спортивную одежду.
- Выбирайте программу тренировок, рекомендованную вашим врачом. Интенсивные тренировки могут нанести вред Вашему здоровью.

Оглавление

1. Оглавление	4
2. Изображение в разобранном виде	5
3. Комплектующие	7
4. Этапы сборки	11
5. Начало работы. Важно	15

2 Изображение в разобранном виде

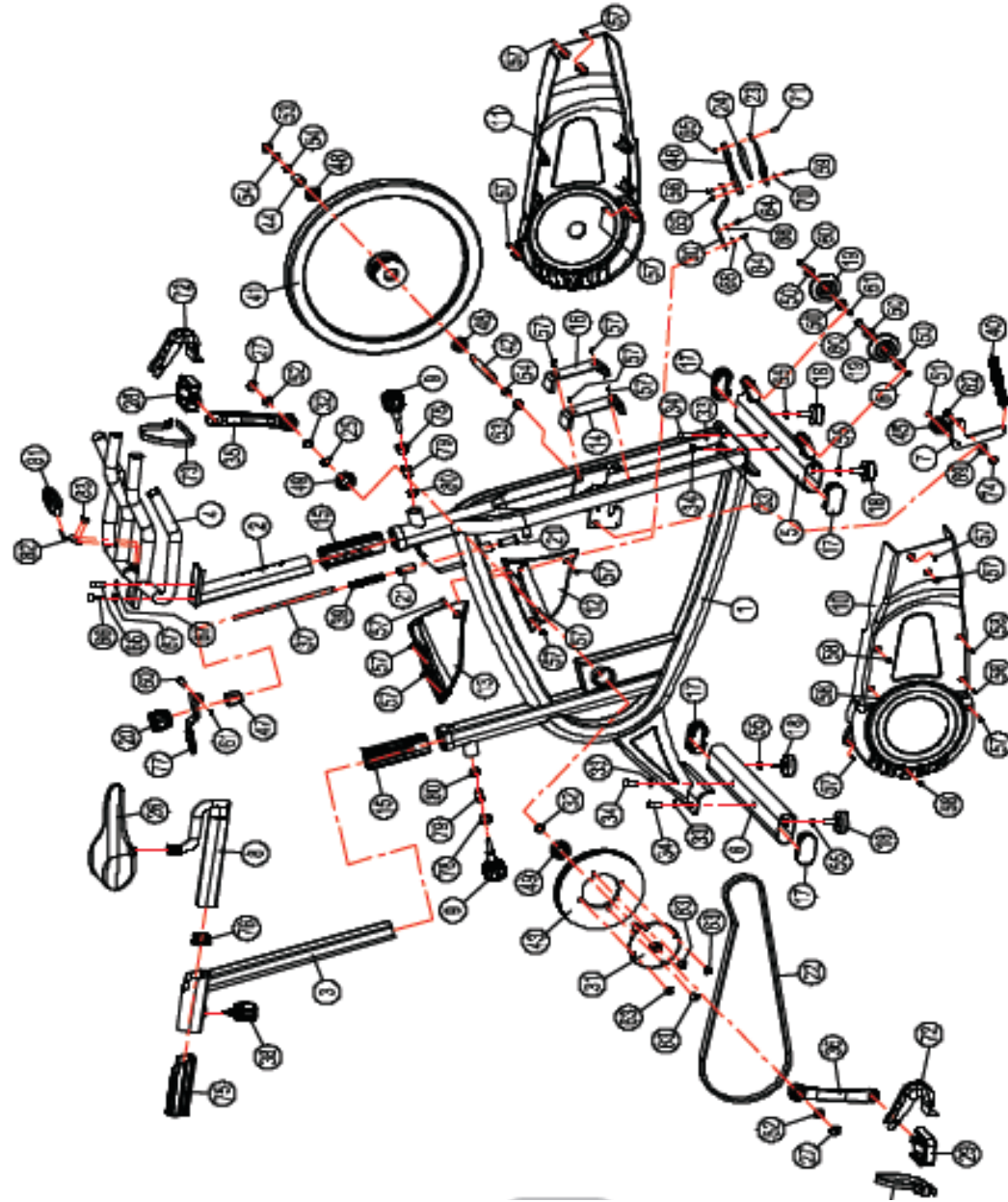

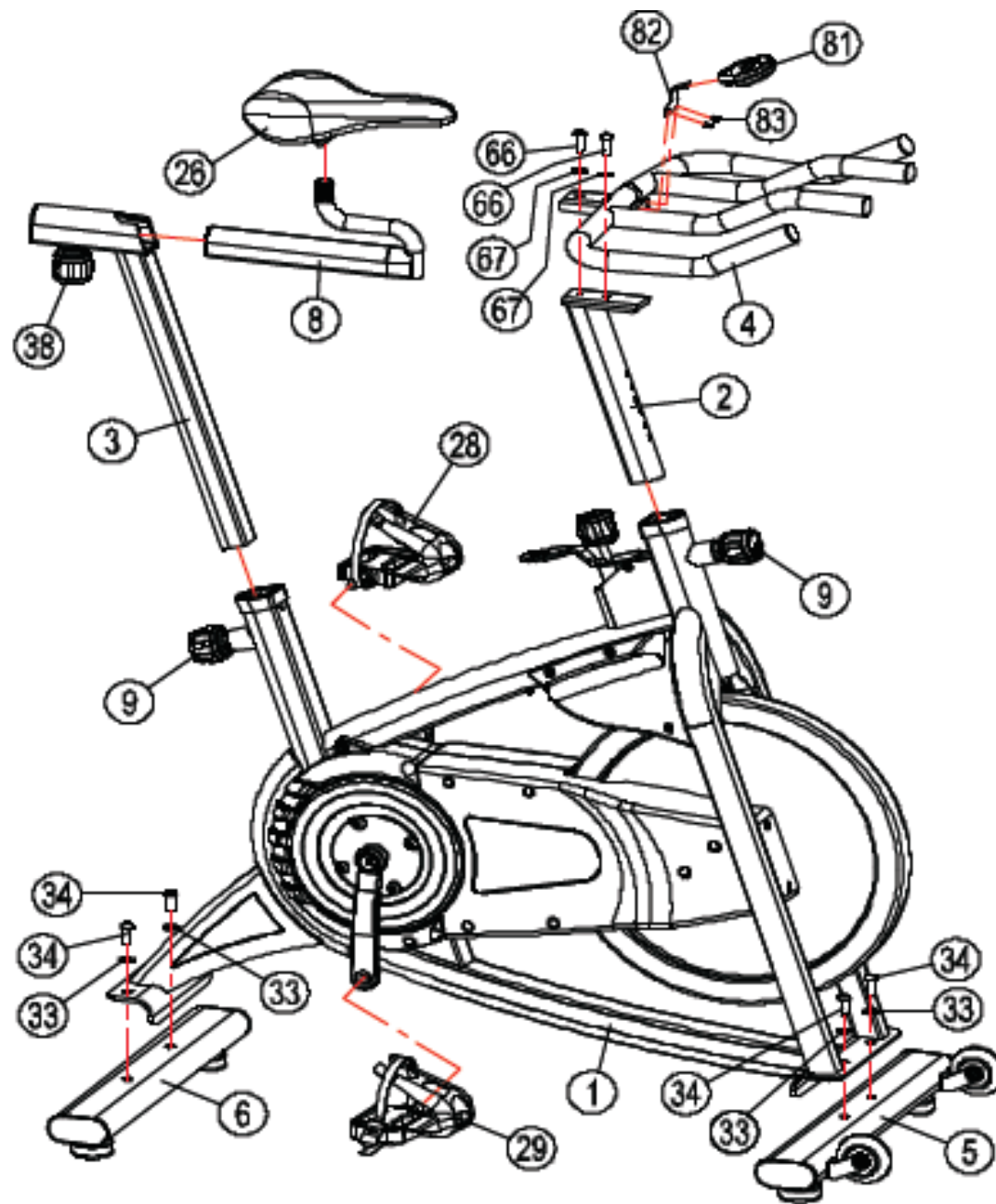

3. Комплектующие

№	Описание	Артикул	Количество
1	Рама		1
2	Кронштейн руля	35*41*2Т*280L("D"shape)	1
3	Кронштейн сиденья	35*41*2Т*460L("D"shape)	1
4	Руль	Ф28*2Т	1
5	Передняя опора	40*80*1,5Т*498L	1
6	Задняя опора	40*80*1,5Т*498L	1
7	Рычаг натяжения	4Т	1
8	Слайдер сиденья	35*41*2Т*270L ("D" shape)	1
9	Фиксатор положения	M16*P1.5*57L	2
10	Кожух цепи (А)	ABS	1
11	Кожух цепи (В)	ABS	1
12	Кожух (правый)	ABS	1
13	Кожух (левый)	ABS	1
14	Фронтальный кожух (правый)	ABS	1
15	Пластиковый вкладыш	Вкладыш 45*51*2Т, втулка 35*41	2
16	Фронтальный кожух (левый)	ABS	1
17	Заглушка опоры	40*80*2Т	4
18	Регулятор неровностей пола	M10	4
19	Транспортировочное колесо	Ф15*ф71,5*w23	2
20	Фиксатор нагрузки	M10	1

21	Резиновая муфта	Ф22*ф12,5*40L	2
----	-----------------	---------------	---

22	Ремень	5PK54	1
23	Тормозная колодка (воловья кожа)	4Т	1
24	Мягкая тормозная прокладка	20*11*96	1
25	Волнистая прокладка	Φ27*ф20,5*0,3Т	1
26	Сидение		1
27	Заглушки		2
28	Педаль (лев)	9/16"-20UNF-LH	1
29	Педаль (пр)	9/16"-20UNF-RH	2
30	Регулятор	1.5Т	1
31	Вал	Φ20*177,5	1
32	Скоба	Φ20	2
33	Шайба	Φ20*ф10*1,5Т	4
34	Болт	M10*25	4
35	Левый шатун	9/16"170L	1
36	Правый шатун	9/16"170L	1
37	Спица	Φ12*M10*240L	1
38	Рычаг сиденья	M16*P1.5*35L	1
39	Тормозная пружина	Φ1,0*80L	1
40	Пружина нагрузки	Φ2,5*17	1
41	Маховое колесо	Φ460*28W	1

42	Вал маховика	M12*P1.0*157	1
43	Диск привода ремня	Φ205*19.8W	1
44	Гильза	Φ18*ф12*34L	1
45	Блок нагрузки	Φ37*ф30*24.5	1
46	Держатель тормоза		1
47	Гайка регулировки тормоза	24*33L	1
48	Вкладыш	6001(черная пластиковая головка)ABEC-5	2
49	Вкладыш	6005(черная пластиковая головка)ABEC-5	2
50	Вкладыш	608	4
51	Хомут	Φ10	1
52	Шестигранная фланцевая гайка	M12*P1.25*8T	2
53	Шестигранная фланцевая гайка	M12*P1.0	2
54	Шестигранная тонкая гайка	M12*P1.0*6T	3
55	Шестигранная гайка	M10	4
56	Саморез	M5*10	1
57	Гайка	M5*12	18
58	Гайка	M5*15	5
59	Утопленная гайка	M5*18	1
60	Внутренний шестигранник	Φ8*M6*30	3
61	Болт	M6*12	3
62	Болт	M10*25	1

63	Болт		1
64	Шестигранный болт		1
65	Гайка		1
66	Болт		1
67	Защитная шайба		1
68	Крупная защитная шайба		2
69	Защитная шайба		2
70	Защитная шайба		4
71	Болт		1
72	Корпус педали		2
73	Лямка педали		2
74	Нейлоновая гайка		3
75	Пластиковая втулка кронштейна сиденья		4
76	Заглушка кронштейна		1
77	Ручка тормоза		18
78	Заглушка		5
79	Ограничитель		1
80	Пружина		3
81	Консоль		3
82	Держатель консоли		1
83	Болт		

4 Этапы сборки

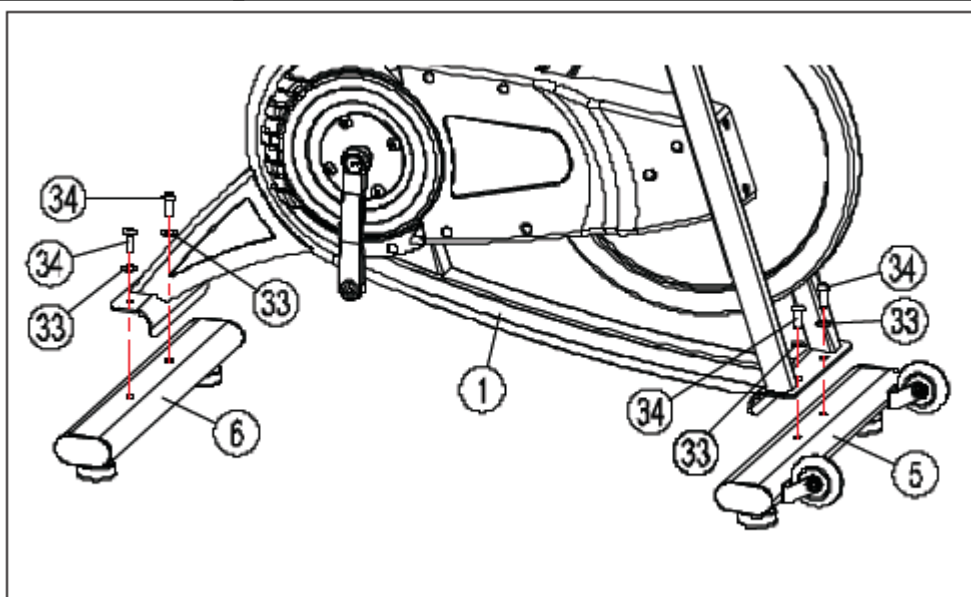

Шаг 1.

Установка опор.

Как указано на рисунке, закрепите переднюю опору (5) и заднюю опору (6) к основной раме (1) четырьмя шайбами $\phi 20 \times \phi 10 \times 1,5$ (33) с болтами №33

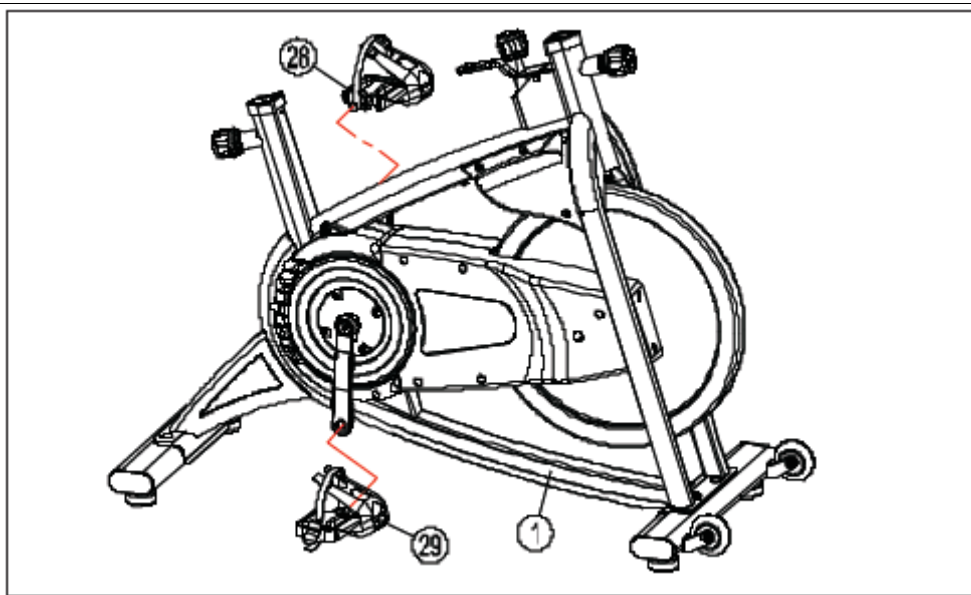

Шаг 2.

Установка педалей.

Закрутите по часовой стрелке правую педаль (29) к правому шатуну рукой, затем зафиксируйте ключом.

Закрутите против часовой стрелки левую педаль (28) к левому шатуну.

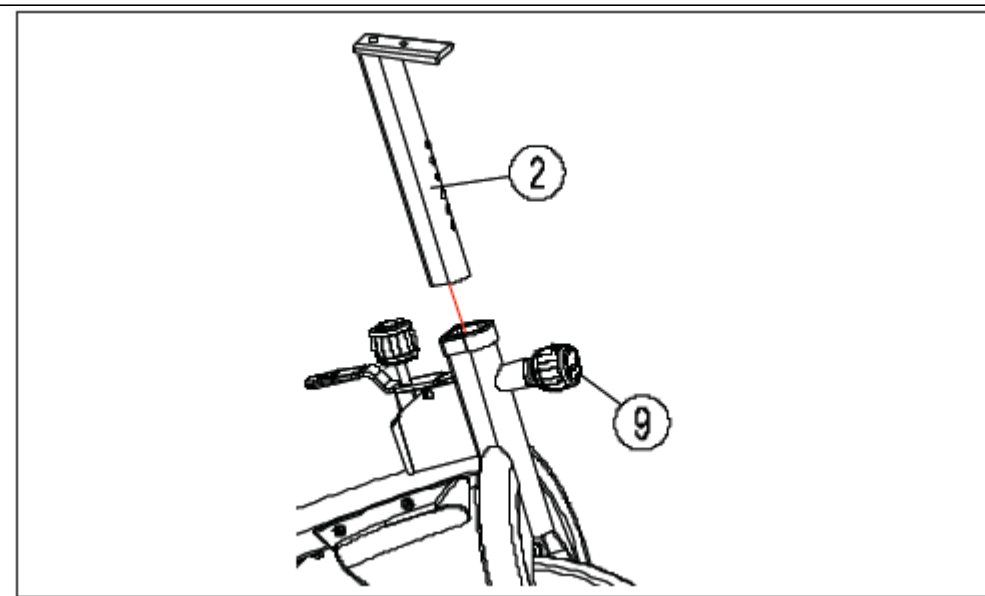

Шаг 3.

Установка руля

Как указано на рисунке, ослабьте фиксатор положения (9), вставьте кронштейн руля (2) в раму, выберите положение фиксатора по вашему росту.

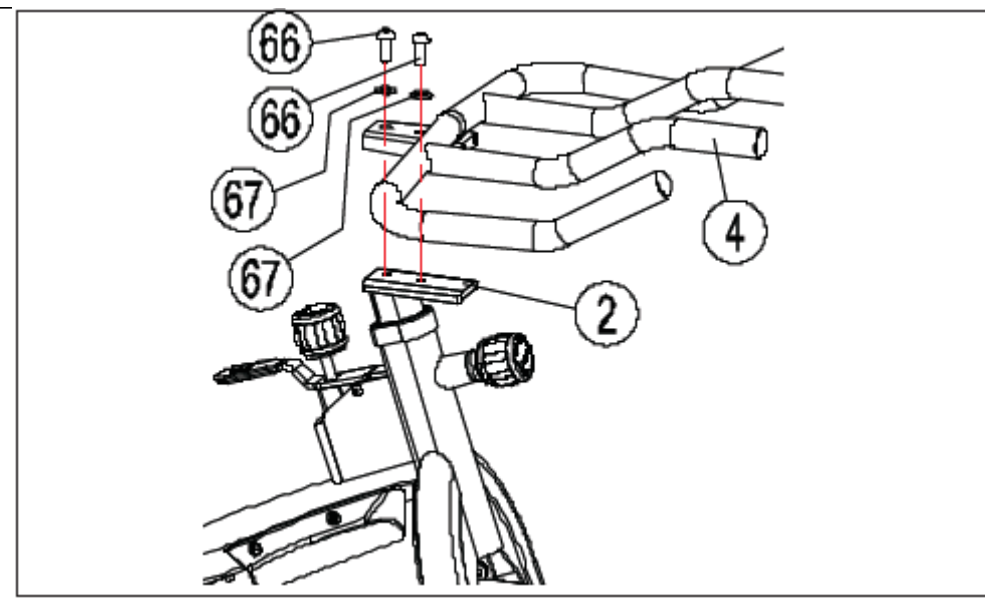

Шаг 4.

Сборка руля.

Установите руль (4) на кронштейн руля (2) и зафиксируйте 2 болтами (66) с шайбами (67).

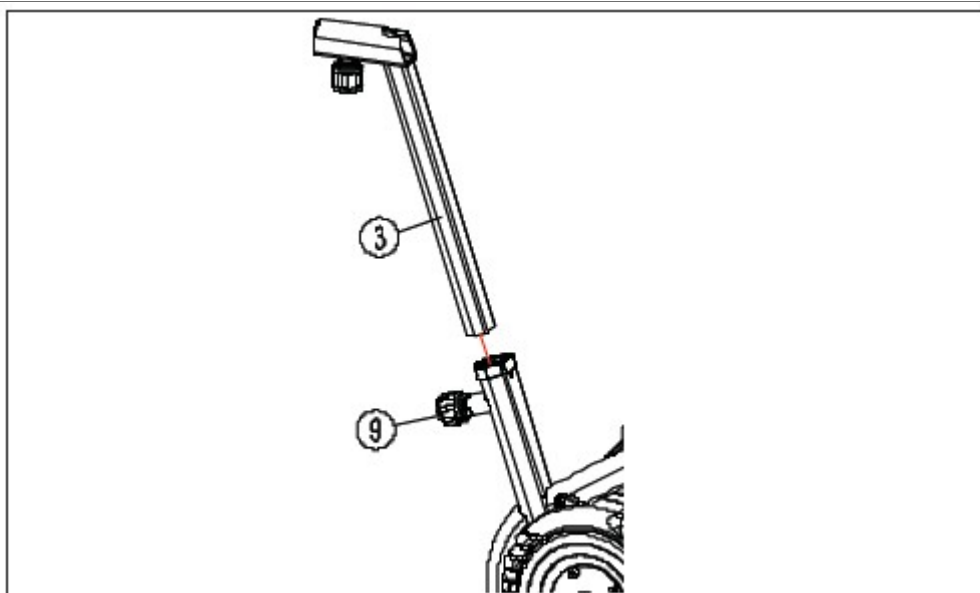

Шаг 5.

Установка кронштейна сиденья.

Ослабьте фиксатор (9), вставьте кронштейн сиденья (3) в отверстие в раме, затяните фиксатор (9).

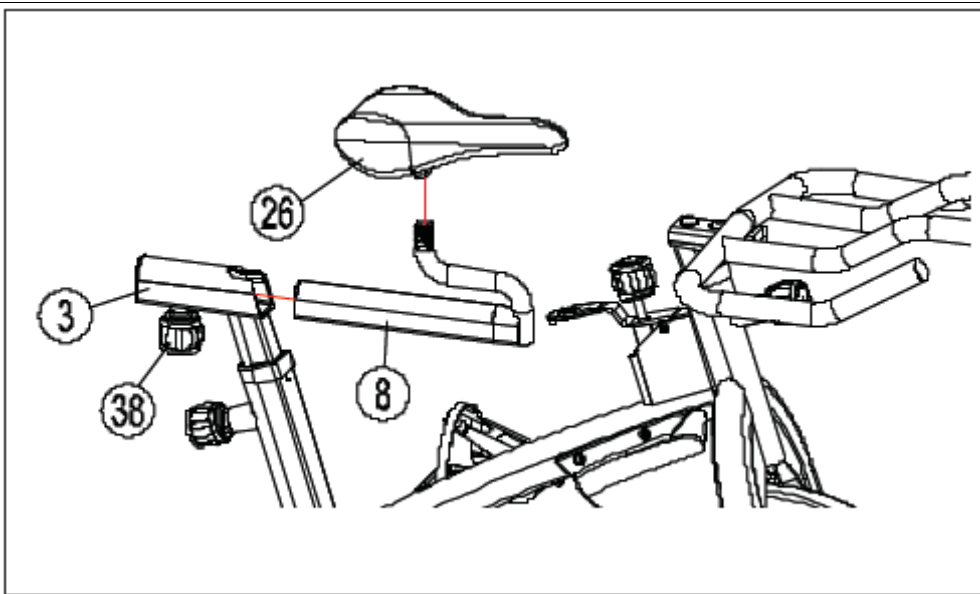

Шаг 6.

Установка сиденья.

Вставьте направляющую сиденья (8) в паз в кронштейне (3), затяните фиксатор (38). На сиденье (26) ослабьте фиксирующий болт, установите сиденье на направляющую (8), затяните фиксирующий болт в удобном положении сиденья.

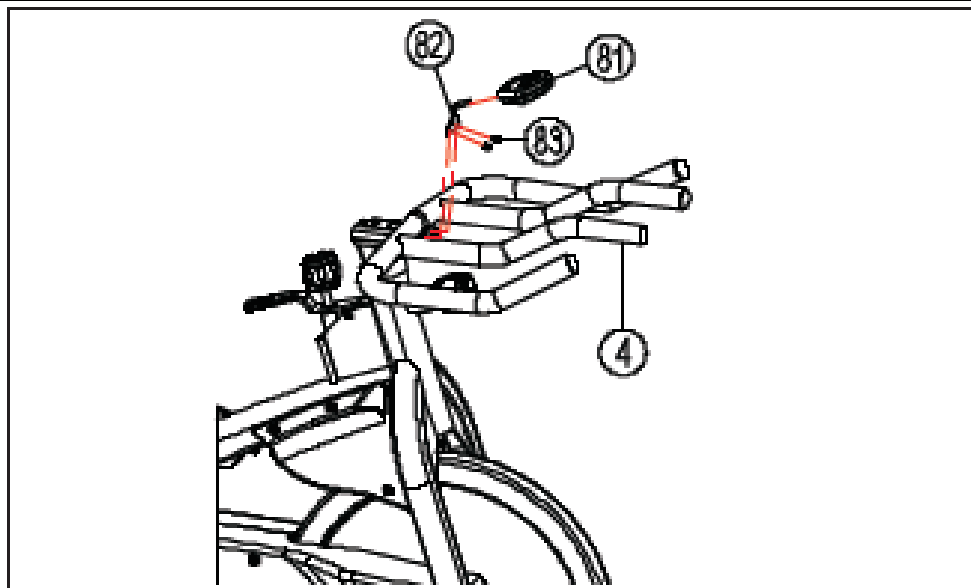

Шаг 7.

Установка консоли.

Установите держатель консоли (82) на руль (4), как указано на рисунке, закрепите консоль на держатель и соедините кабели консоли.

Шаг 8.

Завершение сборки.

После завершения установки всех деталей тренажера, зафиксируйте все соединения тренажера.

5. Начало работы. Важно.

- 1. Периодически проверяйте все гайки, соединительные муфты и педали на жесткость фиксации. Затягивайте ослабленные гайки и при повреждении прокладок – незамедлительно их замените на новые.**
- 2. Внимательно осматривайте тормозную колодку перед тренировкой, она может сместиться или износиться.**

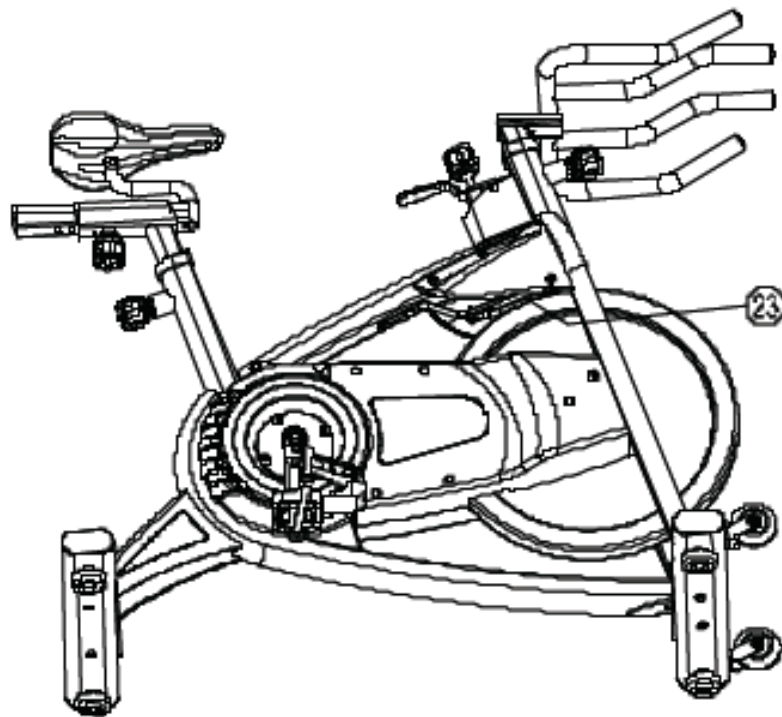

- 3. Перед тренировкой проверьте прочность соединения педалей, если оно ослабло, повторите Шаг 2 сборки тренажера.**

4. Пожалуйста, настройте и затяните положение сиденья.

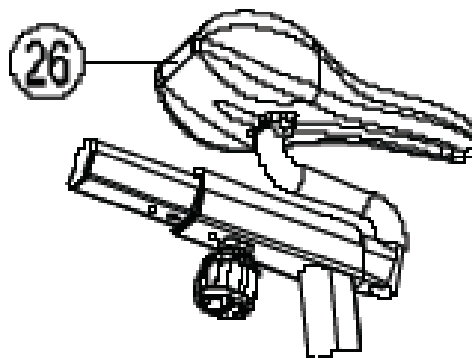

5. При необходимости переместить тренажер, нажмите на края руля вниз, чтобы тренажер можно было катить на транспортировочных колесиках, и переместите спин-байк.

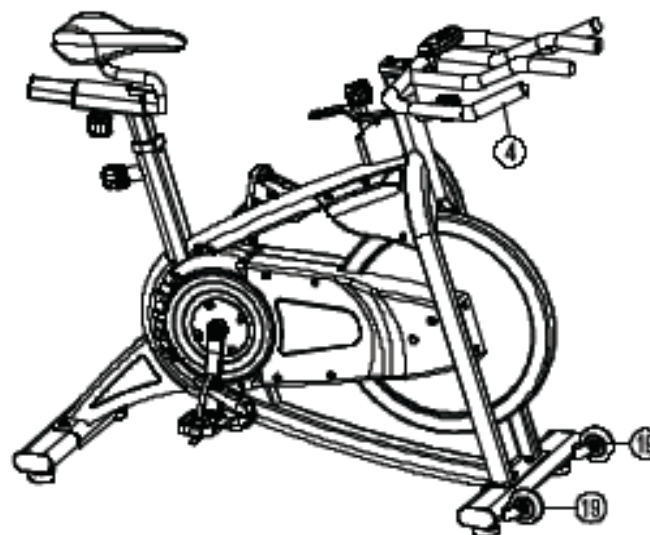



ГАРАНТИЙНЫЙ ТАЛОН

American Motion Fitness – бренд, которому Вы можете доверять.

Наименование		Компания	
Номер модели		Телефон	
Серийный №		Адрес	
Дата покупки: _____			

Печать дистрибьютора	Печать продавца

Гарантия на тренажер составляет 1 год.

Внимание!!! Важная информация для потребителей.

- Данный товар предназначен исключительно для домашнего использования;
- Использование данного товара в целях, отличных от вышеуказанных, является нарушением правил эксплуатации товара;
- Для подтверждения факта покупки товара при гарантийном ремонте, убедительно просим Вас сохранять сопроводительные документы (чек, квитанция, гарантийный талон). Рекомендуем проследить правильность и четкость заполнения всех граф в гарантийном талоне;
- Соблюдение рекомендаций и указаний, содержащихся в инструкции по эксплуатации, поможет избежать проблем при использовании тренажера;
- В случае поломки или неполадках в работе тренажера замена неисправных деталей, а так же устранение неполадок в гарантийный срок производится бесплатно.

Товар не подлежит гарантийному ремонту в случае:

1. Отсутствия печати на гарантийном талоне;
2. Несоответствия серийного номера изделия и номера модели номерам, указанным на гарантийном талоне;
3. Наличия повреждения, вызванного установкой компонентов, не соответствующих техническим требованиям производителя, а так же нарушения правил эксплуатации изделия;
4. Причинения повреждений во время перевозки или перемещения изделия покупателем;
5. Истечения срока гарантийного обслуживания;
6. Гарантия не распространяется на:
 - повреждения (внешние и внутренние), вызванные любым механическим воздействием или ударом, трещины, сколы, царапины, задиры поверхностей, деформации материалов и деталей износа и т.п. (по вине покупателя (заказчика))
 - на расходные материалы имеющие ограниченный срок службы
 - при неисправности электрической сети

К деталям износа относятся - беговое полотно, все типы ремней тренажера, мембраны управления, кожухи, заглушки, боковые накладки, эластомеры.

К расходным материалам относятся - мягкие поручни, элементы питания, наклейки, сидение.

Офис в России: 192241, г. Санкт-Петербург, Софийская ул, 66, лит. А, тел/факс: (812) 309-45-51